

GOEDEREN- EN PERSONENLIFTEN

CATALOGUS

► PROFESSIONELE MACHINEVERHUUR

voor projecten, bouw, infra,
GWW, industrie en evenementen

1.2.3

MACHINE
VERHUUR

☎ 088 - 00 78 123
✉ liften@123machineverhuur.nl

► **SAMEN** MAKEN WE ER WERK VAN!

› Over 123 Machineverhuur	3
› Uw betrouwbare partner in Goederen- en Personenliften	4
› Waarom huren?	7
› Kies de juiste lift: Tipwijzer & Keuzetool	8
› Goederenliften - Kantelliften	
Kantellift staaldraad 230V - 300 kg	10
› Goederenliften Draai plateau	
Bouwlift tandheugel 230V - 200 kg draai plateau	12
Bouwlift tandheugel 230V - 300 kg draai plateau	14
Bouwlift tandheugel 400V - 500 kg draai plateau	16
› Goederenliften Tandheugel	
Bouwliften tandheugel 400V - 400 kg vrijstaand	18
Bouwliften tandheugel 400V - 500 kg vrijstaand	20
Bouwliften tandheugel 400V - 500 kg vrijstaand	22
› Personen - en Goederenliften:	
Personen-goederenlift Geda 500ZZP 500 kg hefvermogen	26
Personen-goederenlift Geda 500ZZP-SL 500 kg hefvermogen	28
› De toegevoegde waarde van de Inter-Rent groep	30

› SAMEN MAKEN WE ER WERK VAN!

Welkom bij 123 Machineverhuur, dé keuze voor professionele Machineverhuur in de bouw, infrastructuur, grond-, weg- en waterbouw, industrie en evenementen. Met maar liefst 15 vestigingen verspreid over heel Nederland zijn wij altijd in staat om snel de juiste machine op locatie te leveren, dankzij de centrale ligging van onze vestigingen.

Een aantal voordelen van het huren bij 123 Machineverhuur zijn:

- › **Alle kennis in huis en persoonlijk advies:** Onze ervaren verhuurmedewerkers staan klaar om u te assisteren bij het vinden van de juiste oplossing voor al uw werkzaamheden.
- › **Premium kwaliteit materiaal:** Wij bieden hoogwaardige apparatuur van topmerken voor optimale prestaties.
- › **Jonge, uitgebreide vloot van topmerken:** Onze vloot bestaat uit moderne, goed onderhouden machines om aan uw behoeften te voldoen.
- › **Duurzaam:** Bij 123 Machineverhuur staan we voor duurzaamheid, zowel in onze apparatuur als in onze bedrijfsvoering.
- › **Alles, zodat het werk verder kan:** Wij streven ernaar om uw projecten soepel te laten verlopen door een breed scala aan machines en diensten aan te bieden.
- › **Directe hulp:** Onze eigen servicedienst is 24/7 bereikbaar om u direct te ondersteunen, waar en wanneer u het nodig heeft.
- › **Geen investeringen vooraf:** Huur alleen wat u nodig heeft, zonder voorafgaande investeringen in machines.
- › **Maximale flexibiliteit:** Pas uw machinepark aan op basis van de behoeften van uw project, zonder langdurige verplichtingen.

Transport

Om gemaakte afspraken betreffende leveringen na te komen, beschikken wij over eigen transportmiddelen met vaste chauffeurs om onze machines op locatie te krijgen.

VCA, Keuringen en MVO

123 Machineverhuur is trots VCA-gecertificeerd te zijn. Als bedrijf dat staat voor Veiligheid, Gezondheid, en Milieu-checklist voor Aannemers, waarborgen wij kwaliteit en veiligheid. Onze organisatie met gekwalificeerd personeel kan hoogwaardig materieel en diensten leveren die voldoen aan de huidige eisen en verwachtingen. Ons beleid houdt rekening met milieu, personeel, en Maatschappelijk Verantwoord Ondernemen.

› 123 MACHINEVERHUUR VOOR BETROUWBARE EN PROFESSIONELE MACHINEVERHUUR

Het is wettelijk verplicht jaarlijks alle elektrische gereedschappen te inspecteren volgens NEN 3140. Wij voeren deze inspecties zelf uit en kunnen ze ook voor derden verzorgen. Neem voor meer informatie contact met ons op.

► UW BETROUWBARE PARTNER IN GOEDEREN- EN PERSONENLIFTEN

Als gespecialiseerde liftverhuurders zijn wij al meer dan 25 jaar dé oplossing voor elke situatie. Of het nu gaat om woningbouw, petrochemie, of offshore projecten, wij bedienen diverse sectoren met deskundigheid. Bij 123 Machineverhuur plaatsen wij uw behoeften en vragen centraal. Wij denken graag met u mee en komen altijd met een passende oplossing. Indien nodig beoordelen wij de situatie op locatie.

Uitgebreid assortiment - specialisten in verticaal transport

Of u nu een goederenlift of personen-goederenlift nodig heeft, wij zijn dé specialist in verticaal transport. Ons assortiment omvat liften met een hefvermogen van 200 tot 850 kg. Ook als het door u gewenste product niet in ons assortiment aanwezig is, regelen wij het toch.

Volledige ontzorging en maatwerk voor elke situatie

Onze service gaat verder dan alleen het verhuren van liften. Vanaf uw aanvraag tot het op- en afbouwen van de lift begeleiden onze liftspecialisten het gehele proces. Wij bieden advies op maat en zorgen voor een vlekkeloze plaatsing. Elke liftopstelling vereist namelijk maatwerk, waarbij onze specialisten uw locatie analyseren, persoonlijk advies geven, en indien nodig ter plaatse de situatie bekijken. Na een grondige inventarisatie ontvangt u een gedetailleerd voorstel, zodat u exact weet wat u van ons kunt verwachten tijdens de werkzaamheden en de huurperiode.

► PROFESSIONEEL ADVIES OP MAAT BIJ 123 MACHINEVERHUUR

Veiligheid eerst - gecertificeerde machines en monteurs

Bij 123 Machineverhuur voldoet elke machine aan de laatste kwaliteits- en veiligheidsrichtlijnen. Onze monteurs, VCA- en VSB-gecertificeerd, werken volgens de Arbowet- en regelgeving. Zo leveren, monteren en onderhouden wij liften op een veilige en professionele wijze.

Opstelkeuring - uw veiligheid gewaarborgd

Bij het plaatsen van personen-goederenliften zorgen wij ervoor dat externe bevoegde keuringsinstanties zoals TUV en/of ABOMA de opstelkeuring uitvoeren. Dit waarborgt dat onze liften aan alle veiligheidseisen voldoen.

Jaarlijkse keuring en onderhoud - altijd veilig

Onze goederenliften worden jaarlijks gekeurd, terwijl personenliften elke zes maanden worden gekeurd. Als de keuringsdatum tijdens uw werkzaamheden verloopt, voeren wij tijdig keuring en onderhoud op locatie uit in overleg met u als klant. De verplichte keuring van personenliften wordt door een externe partij uitgevoerd. Bij 123 Machineverhuur staat veiligheid voorop, zodat u met een gerust hart gebruik kunt maken van onze professionele diensten.

24/7 Servicedienst - altijd paraat bij storingen

Onze 24/7 servicedienst is bereikbaar bij onverhoopte storingen. Onze toegewijde serviceafdeling staat telefonisch voor u klaar en stuurt indien nodig direct een ervaren monteur ter plaatse. Zo kunt u ongehinderd uw werkzaamheden voortzetten en efficiënt blijven werken.

► SAMEN MAKEN WE
ER WERK VAN!



› WAAROM HUREN?

- › **Tijdelijke behoefte:** Onze liften zijn beschikbaar voor korte termijn maar ook voor langetermijnverhuur, perfect voor projecten waar extra hefvermogen nodig is.
- › **Kostenbesparing:** Vermijd aanzienlijke initiële investeringen en doorlopende onderhoudskosten. Huur enkel wanneer je het nodig hebt.
- › **Flexibiliteit:** Kies uit ons assortiment van goederenliften, afgestemd op jouw projecteisen. Verschillende capaciteiten en functies beschikbaar.
- › **Onderhoud inbegrepen:** Profiteer van onze uitstekende service. Onderhoud en reparaties zijn inbegrepen in de huurprijs, zodat jij je kunt concentreren op jouw project.
- › **Geen opslagproblemen:** Maak je geen zorgen over ruimtegebrek. Na gebruik wordt de gehuurde lift weer retour genomen bij ons op de vestiging, zonder de noodzaak voor langdurige opslag.
- › **Direct beschikbaar:** Onze ruime voorraad zorgt ervoor dat je snel toegang hebt tot de juiste goederenlift voor jouw behoeften, zonder wachttijden.

TIP-WIJZER

Bij een keuze voor de inzet van een lifttype is het van belang om alle behoeften en mogelijkheden voor uw project in kaart te brengen. Om u hierbij te ondersteunen, hebben wij enkele vragen opgesteld die u vooraf kunt doornemen bij het kiezen van een lift.

Door deze vragen te beantwoorden, krijgt u een beter inzicht in welk type lift het beste aan uw behoeften voldoet. Neem gerust contact met ons op voor verdere assistentie bij het kiezen van de juiste lift voor uw project.

Vragen of snel contact?

Heeft u nog vragen over onze personen-goederenliften of over andere liften en hangbruggen van 123 Machineverhuur? Neem dan contact met ons op:

088 - 00 78 123

liften@123machineverhuur.nl



- 1. Stroomaansluiting**
 Is de vereiste stroomaansluiting 230 Volt of 400 Volt?
- 2. Type transport**
 Gaat het om het transport van personen, goederen, of beide?
- 3. Hoogtevereisten**
 Welke hoogte moet de lift bereiken?
 - Max 5,2 m vloerhoogte
 - Max 6,1 m vloerhoogte
 - Max 7,5 m vloerhoogte
 - Max 9 m vloerhoogte
 - Max 10 m vloerhoogte
- 4. Gebruiksfrequentie**
 Hoe vaak zal de lift worden gebruikt op een dag?
- 5. Hefcapaciteit**
 Wat is de benodigde hefcapaciteit in kilogram?
- 6. Afmeting van te transporteren goederen**
 Wat zijn de afmetingen van de te transporteren goederen?
- 7. Plaatsing**
 Moet de lift vrijstaand geplaatst worden of verankerd?
- 8. Ondergrondcondities**
 Hoe is de ondergrond waar de lift geplaatst zal worden?
 - Is de ondergrond vlak en waterpas?
 - Is de ondergrond draagkrachtig genoeg?

KEUZETOOL

VOOR EEN SNELLE SELECTIE VAN DE JUISTE LIFT

Bij de keuze voor de juiste lift voor uw project kan naast de Tip-wijzer deze keuzetool ook als leidraad fungeren. Uiteraard geven wij u graag een passend advies.

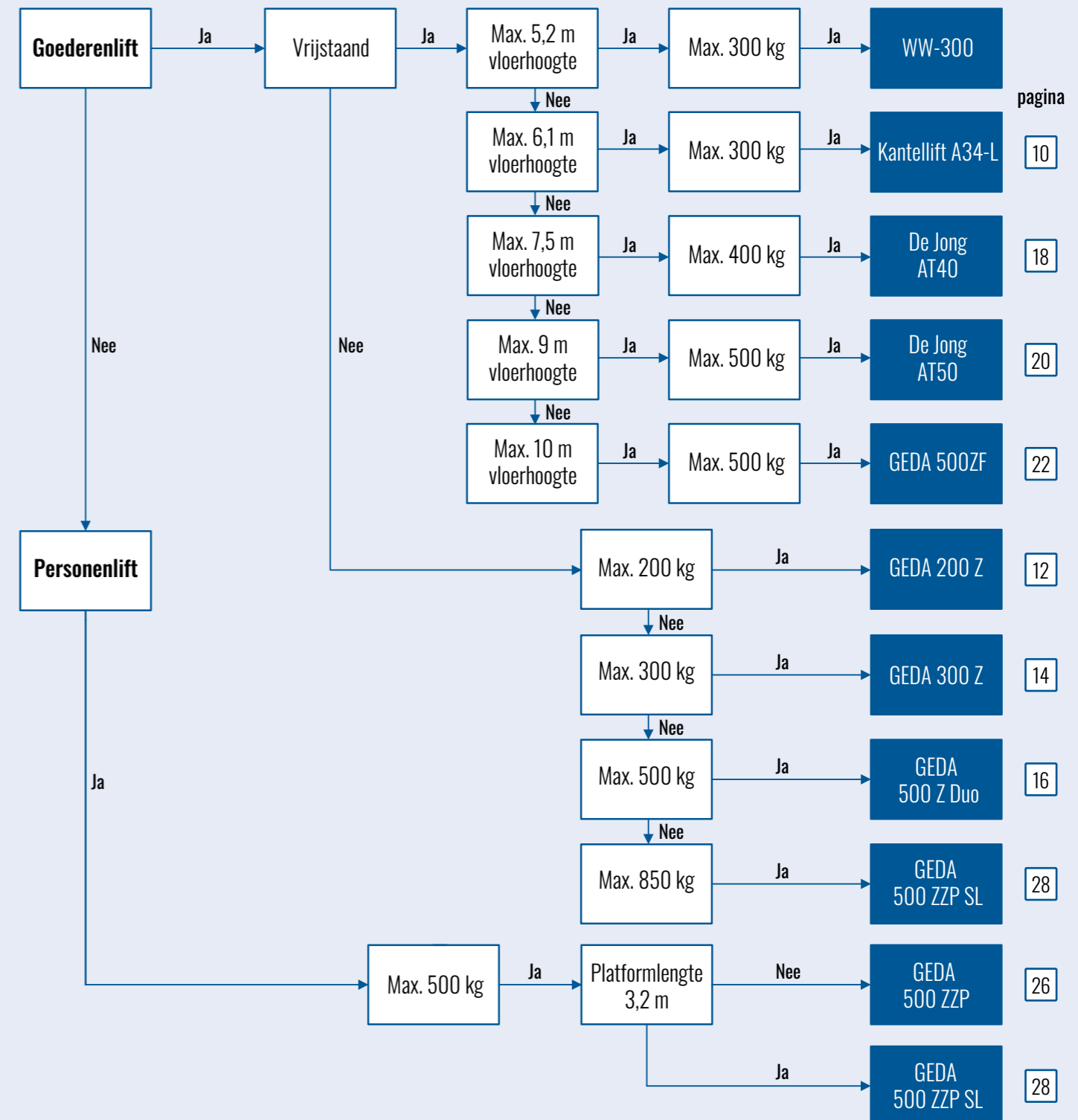

pagina

10

18

20

22

12

14

16

28

26

28



► TECHNISCHE SPECIFICATIES

Hefvermogen:	300 kg
Hef en daalsnelheid:	16,2 m/min
Transportafmeting (lxbxh):	8010 x 1780 x 2730 mm
Gewicht basismachine:	± 840 kg
Vrijstaande Hoogte:	7,5m
► Laadplateau	
Afmetingen (lxb):	900 x 1500 mm
► Elektrische installatie	
Voedingsspanning:	230V - 50 Hz
Aansluiting:	16 A
Type motor:	elektromotor
Max vermogen:	1,5 KW

KANTELLIFT STAALDRAAD 230V - 300 KG

DE JONG A34L

Snel en eenvoudig plaatsbaar

De A34(L) kan binnen vijf minuten door slechts twee personen worden geplaatst. Dit maakt de installatie op uw bouwterrein moeiteloos en efficiënt. Dankzij de luchtbandwielen is de lift buitengewoon manoeuvreerbaar, waardoor u snel en gemakkelijk kunt navigeren tussen verschillende locaties op de bouwplaats.

Veilig en conform de normen

Onze goederenlift voldoet volledig aan de machinerichtlijn 2006/42/EG en is gekeurd volgens de NEN-EN 12158-1+A1. Het platform is uitgerust met een instapklep van 110 cm en een uitstapklep van 60 cm, met een hekwerk van 110 cm hoog dat het platform rondom afschermt.

Flexibiliteit in installatie

De in- en uitstapkleppen kunnen zowel links als rechts aan het platform worden bevestigd en zijn eenvoudig te verwisselen. Voor extra bescherming is de uitstapklep verkrijgbaar met zijuitval-beveiliging, als optionele functie.

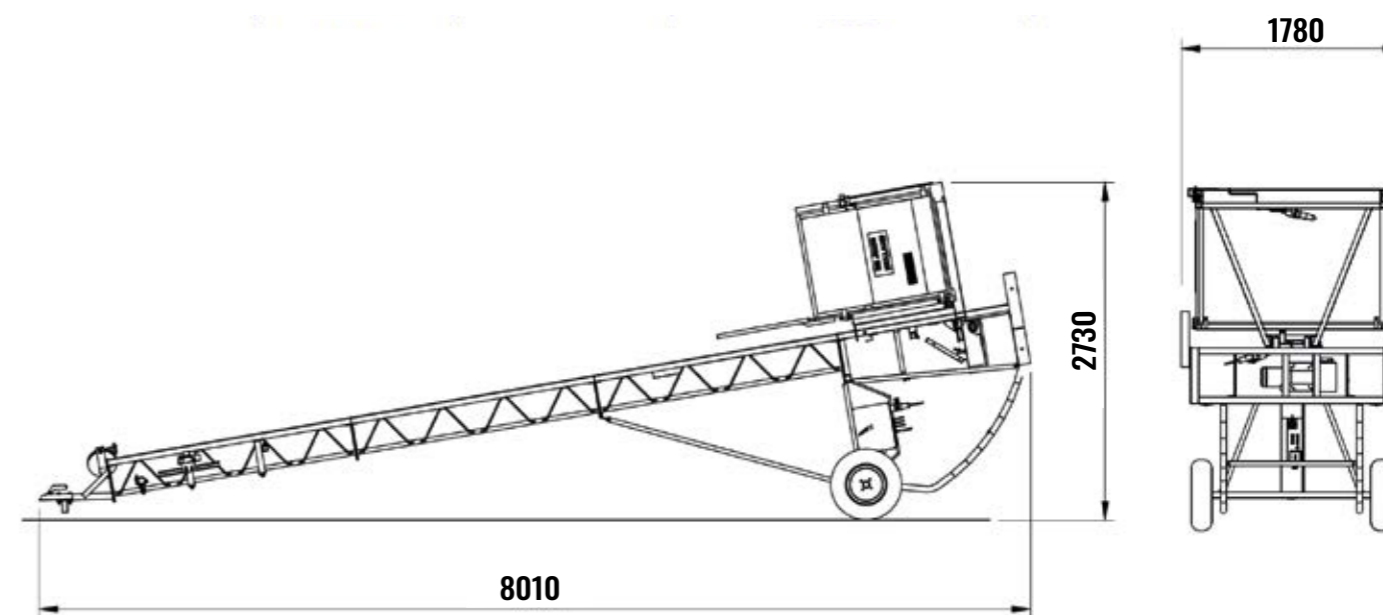
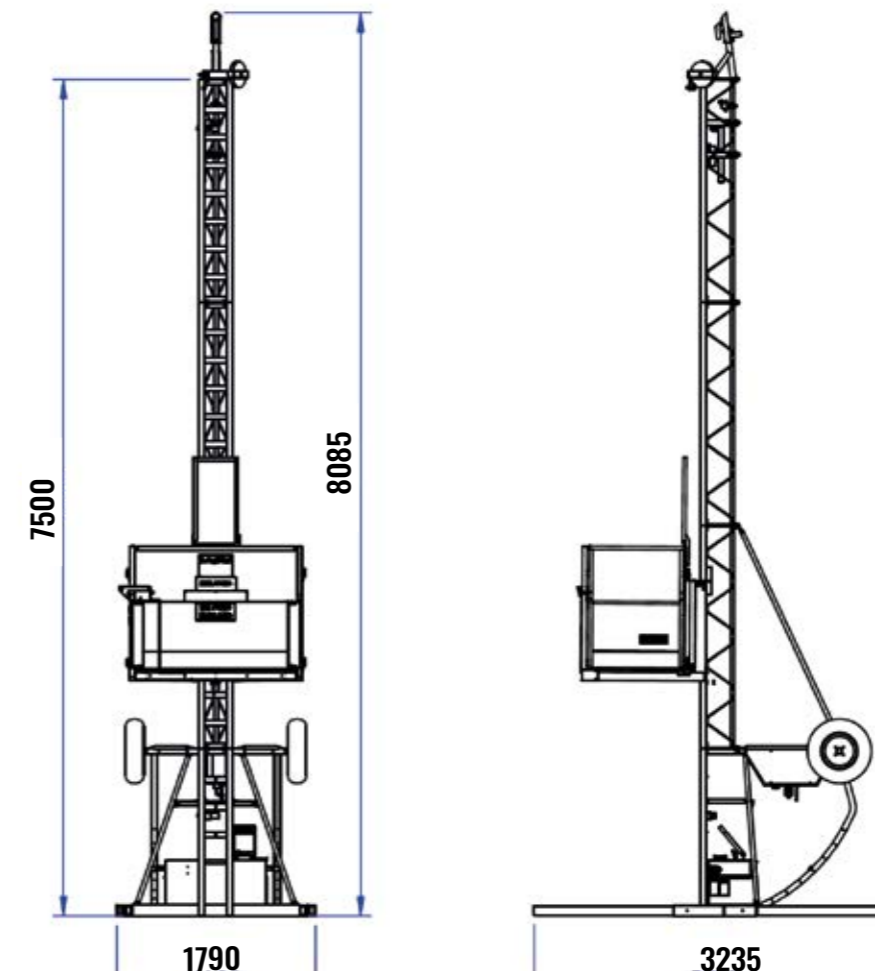

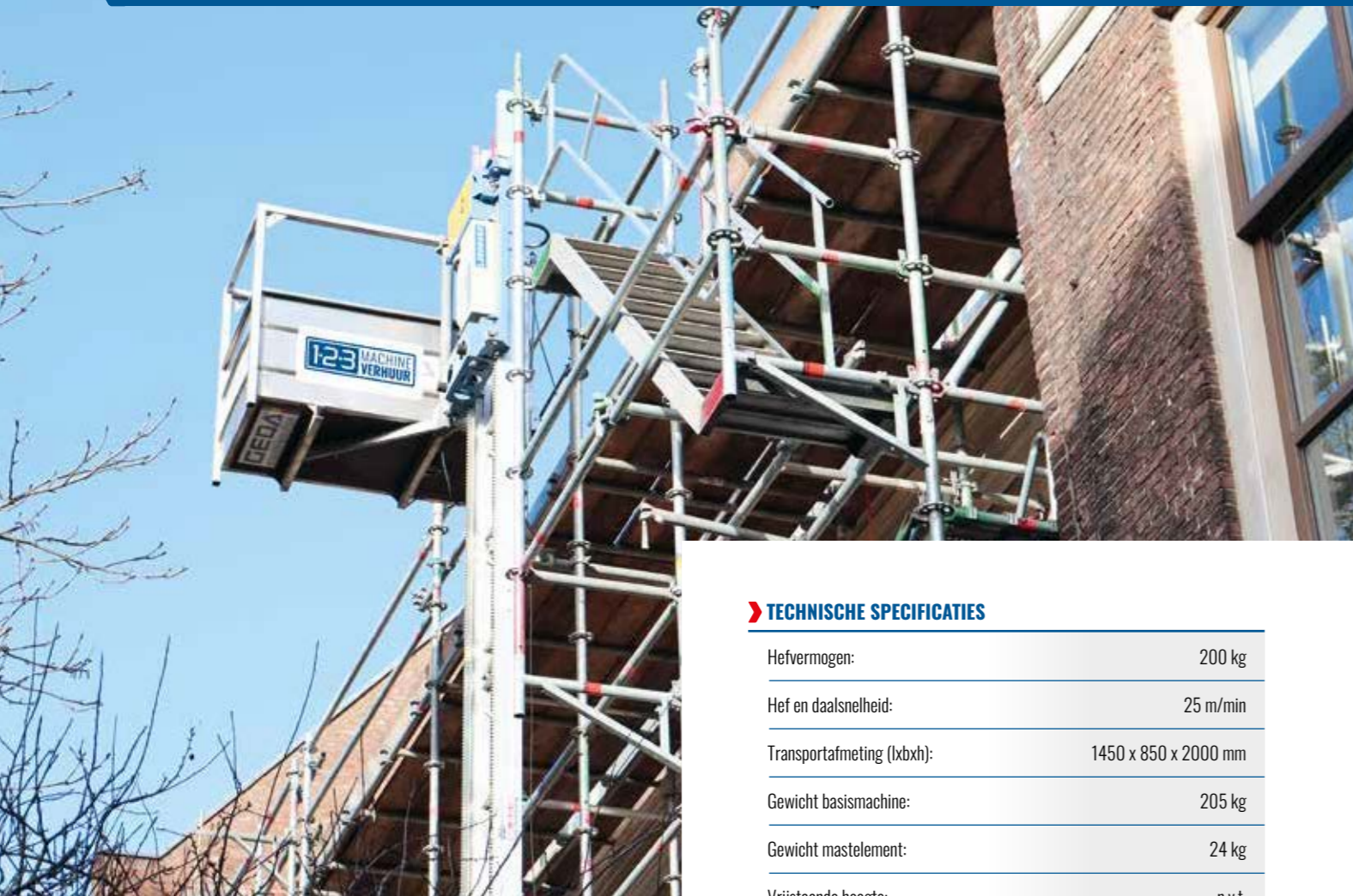

► TECHNISCHE SPECIFICATIES

Hefvermogen:	200 kg
Hef en daalsnelheid:	25 m/min
Transportafmeting (lxbxh):	1450 x 850 x 2000 mm
Gewicht basismachine:	205 kg
Gewicht mastelement:	24 kg
Vrijstaande hoogte:	n.v.t.
Maximale mastlengte verankerd:	35 m

► Verankering

Vereist:	altijd
Eerste verankering op:	0,9 en 1,8 m
Verankeringsafstand:	4 m

Vrije mast:	3 m boven laatste anker
-------------	-------------------------

► Laadplateau

Afmetingen (lxb):	1450 x 850 mm
-------------------	---------------

► Elektrische installatie

Voedingsspanning:	230V
Bouwzekerings:	max. 1 x 16 A
Type motor:	elektromotor
Max vermogen:	1,7 KW 11 A
Aanloopstroom:	max. 35 A

BOUWLIFT TANDHEUGEL 230V - 200 KG, DRAAI PLATEAU

GEDA 200Z

Flexibiliteit in installatie

De GEDA 200Z is een handige hulp voor steigerbouwers, bouwvakkers en andere projecten waarbij goederentransport benodigd is. Met zijn eenvoudige installatie en compacte ontwerp is hij ideaal voor gebruik op locatie. Het platform heeft een draagvermogen van 200 kg en een hefsnelheid van 25 m/min, waardoor het tot een hoogte van 35 m kan reiken. Bovendien kan deze lift zowel links als rechts draaien. Dankzij het handige draaimechanisme is het lossen op verschillende niveaus eenvoudig.

Snel en eenvoudig plaatsbaar

Dankzij zijn gewicht en afmeting is deze lift uitermate geschikt voor plaatsing en gebruik in binnenstedelijke gebieden of inpandige situaties. Doordat de lift geheel demontabel is, kan er bijna altijd wel een opstelling bereikt worden, waardoor dus bijna altijd een oplossing gevonden kan worden op locatie.

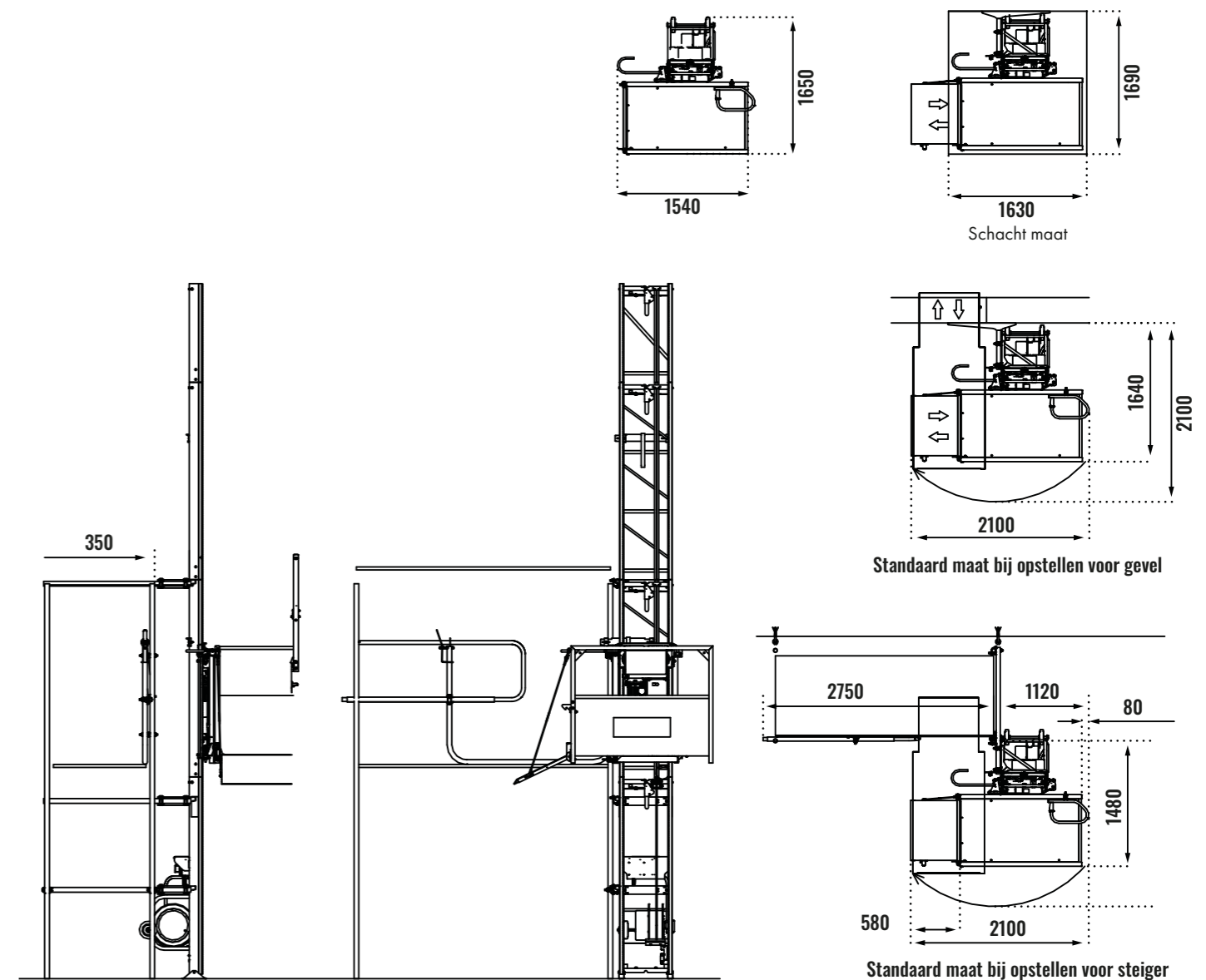



BOUWLIFT TANDHEUGEL 230V - 300 KG, DRAAI PLATEAU

GEDA 300Z

Betrouwbare oplossing

De GEDA 300Z bouwlift is een betrouwbare oplossing voor het efficiënt transporteren van bouwmaterialen. Met een hefvermogen van 300 kg en een snelheid van 20 m/min is hij geschikt voor zware lasten. Verankering is vereist voor stabiliteit, met de eerste verankering op 2-3 meter afstand en vervolgens elke 4 meter.

Krchtig en wendbaar

Het laadplateau biedt voldoende ruimte (1450 x 850 mm), terwijl de elektrische installatie (230V, max 16 A) zorgt voor veiligheid en prestatie. Met een compact ontwerp en een maximale mastlengte van 50 meter, biedt de GEDA 300 Z een combinatie van kracht en wendbaarheid voor bouwprojecten.

TECHNISCHE SPECIFICATIES

Hefvermogen:	300 kg
Hef en daalsnelheid:	20 m/min
Transportafmeting (lxbxh):	1800 x 1550 x 2150 mm
Gewicht basismachine:	±330 kg
Gewicht mastelement:	25 kg
Vrijstaande hoogte:	0 m
Maximale mastlengte verankerd:	50 m
Verankering	
Vereist:	altijd
Eerste verankering op:	2-3 m
Verankeringsafstand:	4 m
Vrije mast:	3 m boven laatste anker
Laadplateau	
Afmetingen (lxb):	1450 x 850 mm
Electrische installatie	
Voedingsspanning:	230V
Bouwzekering:	max. 1 x 16 A
Type motor:	elektromotor
Max vermogen:	1,8 KW 10,5 A
Aanloopstroom:	max. 35 A

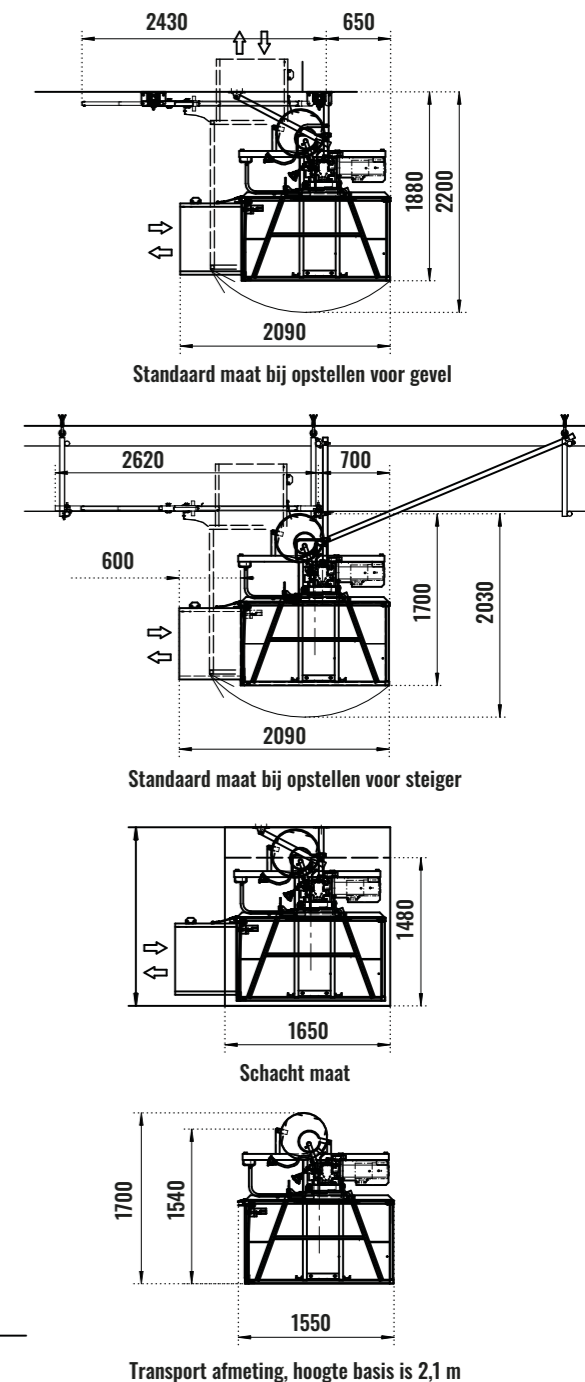
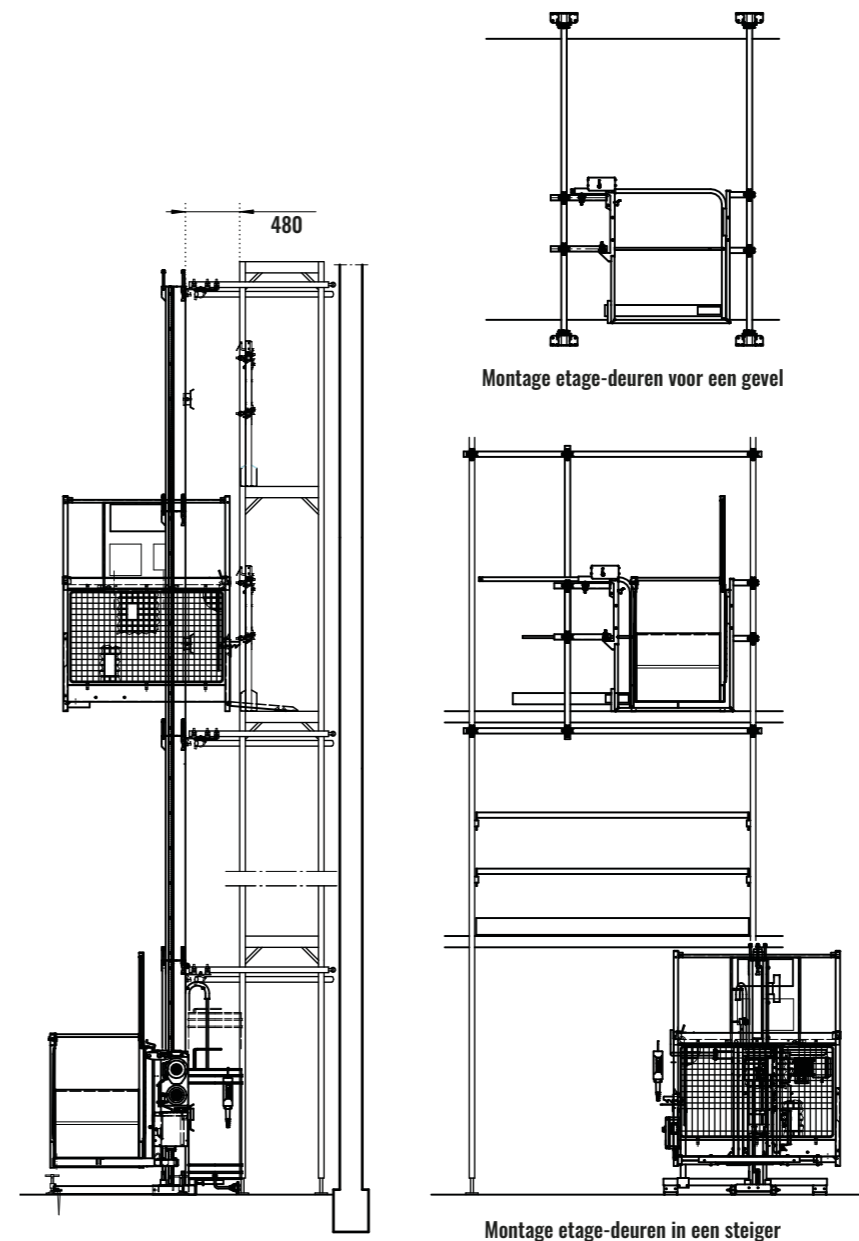



TECHNISCHE SPECIFICATIES

Hefvermogen:	500 kg
Hef en daalsnelheid:	30 m/min
Transportafmeting (lxbxh):	2400 x 2100 x 2300 mm
Gewicht basismachine:	±630 kg
Gewicht mastelement:	45 kg
Vrijstaande hoogte:	n.v.t.
Maximale mastlengte verankerd:	100 m
Verankering	
Vereist:	altijd
Eerste verankering op:	2-3 m
Verankeringsafstand:	6 m
Vrije mast:	3 m boven laatste anker
Laadplateau	
Afmetingen (lxb):	1600 x 1400 mm
Electrische installatie	
Voedingsspanning:	400V
Bouwzekering:	max. 3 x 16 A
Type motor:	elektromotor
Max vermogen:	5,5 KW 13 A
Aanloopstroom:	max 70 A

BOUWLIFT TANDHEUGEL 400V – 500 KG, DRAAI PLATEAU

GEDA 500Z DUO

Ideaal voor veeleisende bouwomgevingen

De GEDA 500Z Duo bouwlift biedt krachtige prestaties voor het veilig en efficiënt verplaatsen van zware bouwmaterialen. Met een hefvermogen van 500 kg en een snelheid van 30 m/min is hij ideaal voor veeleisende bouwomgevingen.

Compact en draaibaar

De 500 Z DUO is een compact model. Dankzij het Draaibare plateau is dit model in staat om indien nodig minder ruimte in beslag te nemen dan een traditionele goederenlift van deze afmetingen. Doordat elke etage voorzien is van een elektromodule is de lift van en tot de 2 meterschakelaar oproepbaar en weg te zenden.

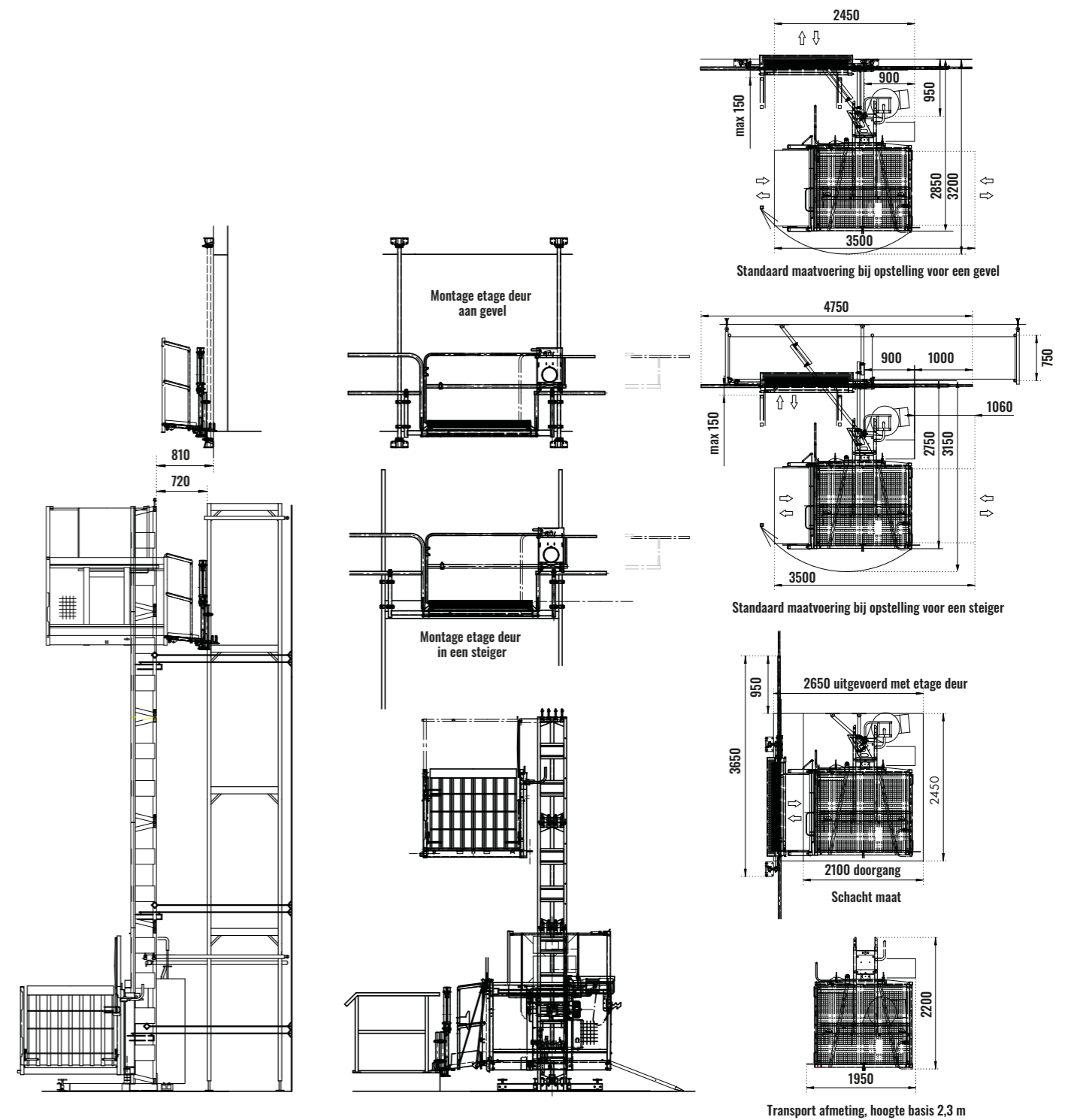



TECHNISCHE SPECIFICATIES

Hefvermogen:	400 kg
Hef en daalsnelheid:	16 m/min
Transportafmeting (lxbxh):	3400 x 1800 x 2140 mm
Gewicht basismachine:	+680 kg
Gewicht mastelement:	45 kg
Vrijstaande hoogte:	9 m
Maximale mastlengte verankerd:	40 m
Verankering	
Vereist:	als mast hoger is dan 9 m
Eerste verankering op:	9 m
Verankeringsafstand:	6 m
Vrije mast:	3 m boven laatste anker
Laadplateau	
Afmetingen (lxb):	1300 x 1550 mm
Electrische installatie	
Voedingsspanning:	400V - 3 Fase - 50 hz
Bouwzekering:	max. 3 x 25 A
Type motor:	elektromotor
Max vermogen:	3 KW 32 A

BOUWLIFTEN TANDHEUGEL 400V - 400 KG, VRIJSTAAND

DE JONG AT40

Indrukwekkende hefcapaciteit

De AT-40 goederenlift, met een indrukwekkende hefcapaciteit van 400 kg en 400V aandrijving, is geschikt voor zowel lage als hoge bouwprojecten. Met een vrijstaande hoogte van 9 meter kan de AT-40 vaak al vroeg in de bouwfase volledig gemonteerd worden, wat besparingen op montagekosten oplevert.

Welkome aanvulling op elke bouw

Platform voorzien van laad- loskleppen, geschikt voor 2 kruiwagens en alle benodigde beveiligingen welke je natuurlijk mag verwachten. Lift is met de standaard aanwezige etagemodules, ook vanaf elke etage naar beneden te sturen.

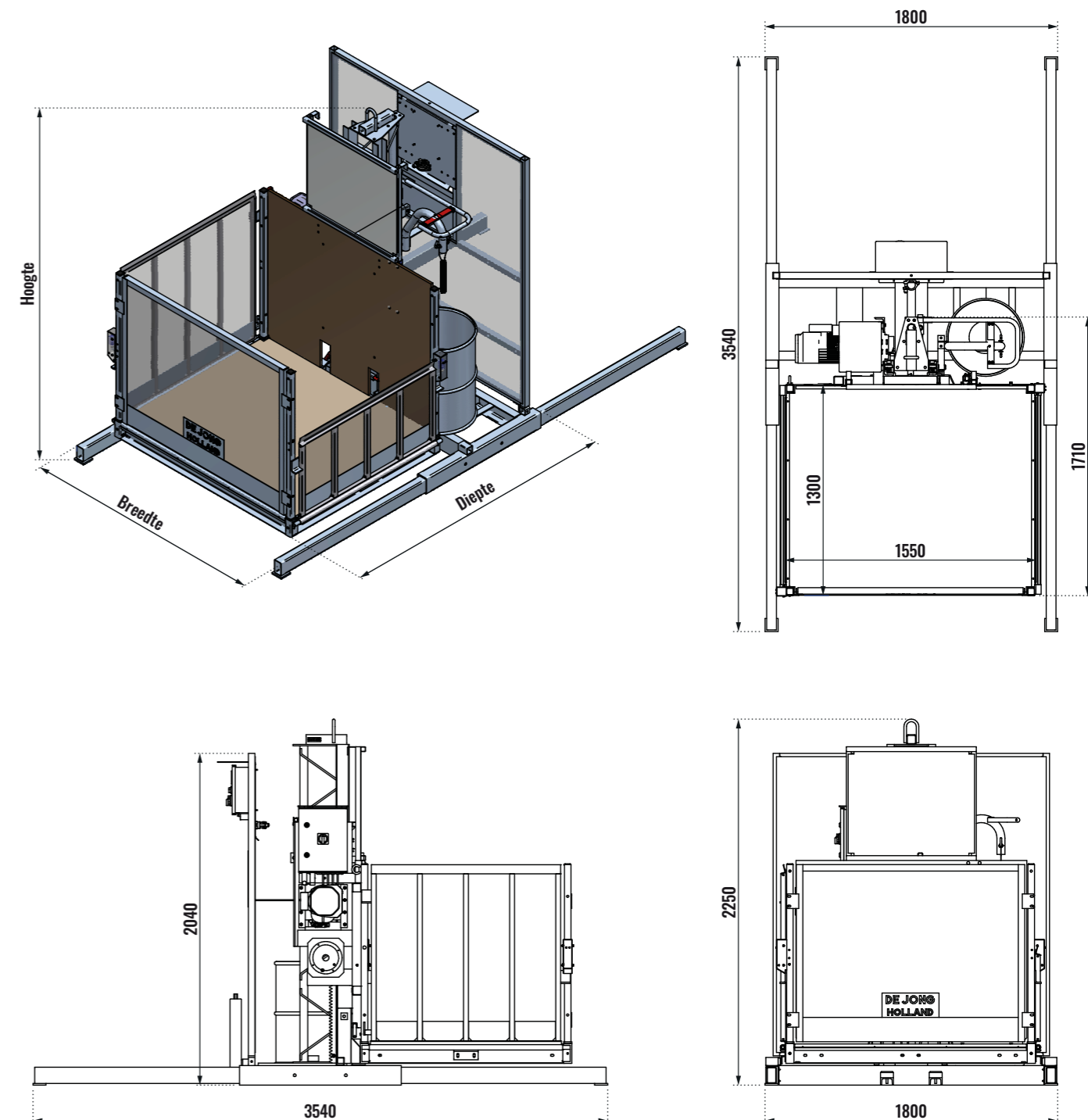



► TECHNISCHE SPECIFICATIES

Hefvermogen:	500 kg
Hef en daalsnelheid:	24 m / min
Transportafmeting (lxbxh):	2800 x 1660 x 1730 mm
Gewicht basismachine:	900 kg
Gewicht mastelement:	60 kg
Vrijstaande hoogte:	10,5 m
Maximale mastlengte verankerd:	75 m

► Verankering

Vereist:	als mast hoger is dan 10,5 m
Eerste verankering op:	10,5 m
Verankeringsafstand:	8 m
Vrije mast:	3 m boven laatste anker

► Laadplateau

Afmetingen (lxb):	1500 x 1500 mm
Afmetingen (lxb):	2500 x 1500 mm of 3000 x 1500 mm

► Elektrische installatie

Voedingsspanning:	400V – 3 Fase – 50 hz
Bouwzekering:	max. 3 x 25 A
Type motor:	elektromotor
Max vermogen:	4 KW

BOUWLIFTEN TANDHEUGEL 400V - 500 KG, VRIJSTAAND

DE JONG AT50

Betrouwbaar

De AT-50 is een betrouwbare lift voor bouwprojecten waarbij een geringe hoogte nodig is zonder goede of noodzakelijk verankeringsopties. Bij een benodigde hoogte boven de vrijstaande mast kan dit natuurlijk ook met dit type lift prima gerealiseerd worden, mits er een goede verankeringsoptie is. De lift is standaard voorzien van een platform 1,50 x 1,50 en kan op verzoek vergroot worden tot een afmeting 1,50 x 2,50 meter (afmeting 1,50 x 3,00 meter op aanvraag). Verder is de lift geheel gegalvaniseerd en voorzien van deugdelijk schakelmateriaal, wat de betrouwbaarheid ten goede komt.

Gebruiksvriendelijk

Al onze AT-50 liften zijn standaard voorzien van een uitgebreide besturing vanaf de verdiepingen, maar ook vanaf het basisstation. Dit door middel van een etagesturing-unit (ESU) hiermee kan met een keuzepaneel de lift meteen naar de gewenste etage gestuurd worden.

► Ook mogelijk in een variant met een verlengd platform.

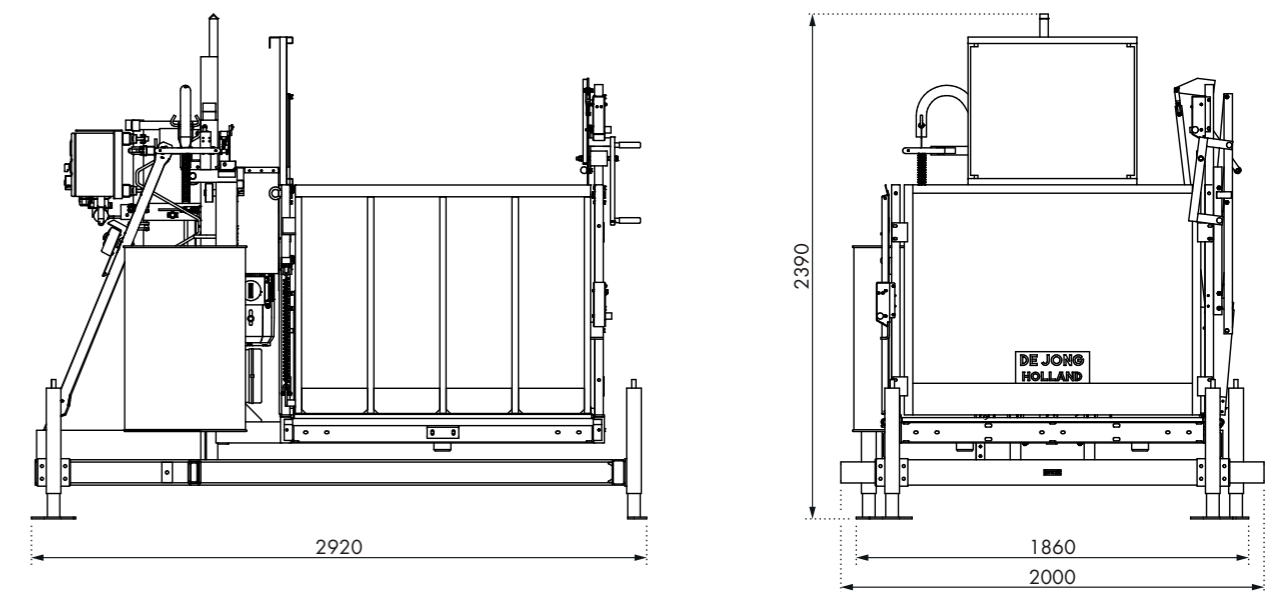
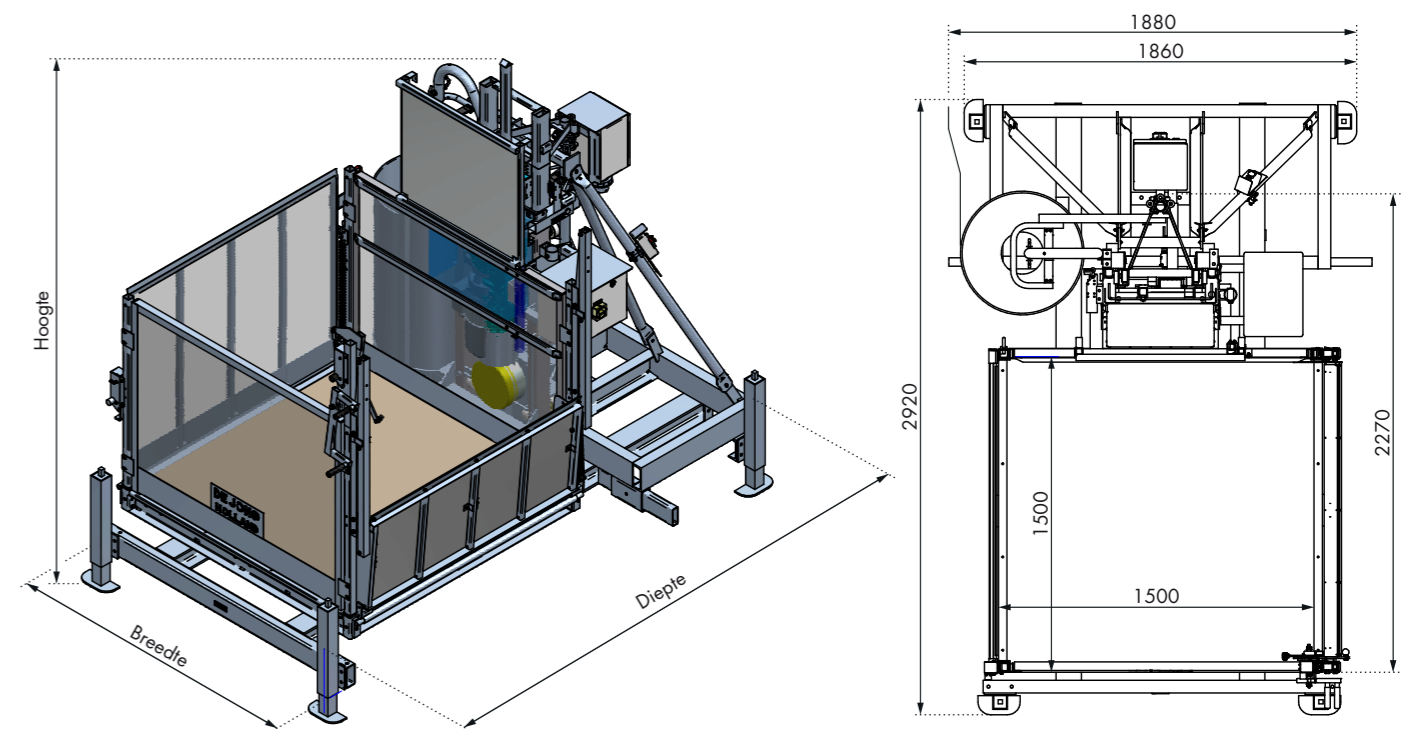



BOUWLIFTEN TANDHEUGEL 400V - 500 KG, VRIJSTAAND

GEDA 500ZF

Krachtig

De Geda 500ZF is een krachtige goederenlift welke zo is uitgevoerd dat deze met een vrijstaande masthoogte van maar liefst 12 meter uitgevoerd mag en kan worden. Ook voor de grotere hoogtes waar wel verankerd moet worden is deze lift uiterst geschikt, waardoor de lift veilig en betrouwbaar blijft tijdens het heffen en verplaatsen van goederen.

Flexibel in gebruik

Deze lift is uitgevoerd met een complete etagebediening vanaf de steiger en optioneel uit te voeren met een meertalige etagesturing-unit (ESU) om zo vanaf de basis de lift naar de juiste verdieping te kunnen sturen.

TECHNISCHE SPECIFICATIES

Hefvermogen:	500 kg
Hef en daalsnelheid:	24 m/min
Transportafmeting (lxbxh):	2940 x 2291 x 2282 mm
Gewicht basismachine:	1140 kg
Gewicht mastelement:	45 kg
Vrijstaande hoogte:	12 m
Maximale mastlengte verankerd:	100 m
Verankering	
Vereist:	als mast hoger is dan 12 m
Eerste verankering op:	4 m
Verankeringsafstand:	6 - 8 m
Vrije mast:	3 - 5 m
Laadplateau	
Afmetingen (lxb):	1300 x 1650 mm
Electrische installatie	
Voedingsspanning:	400 V - 3 Fase - 50 hz
Bouwzekering:	max. 3 x 16 A. Traag
Type motor:	elektromotor
Max vermogen:	5,5 KW

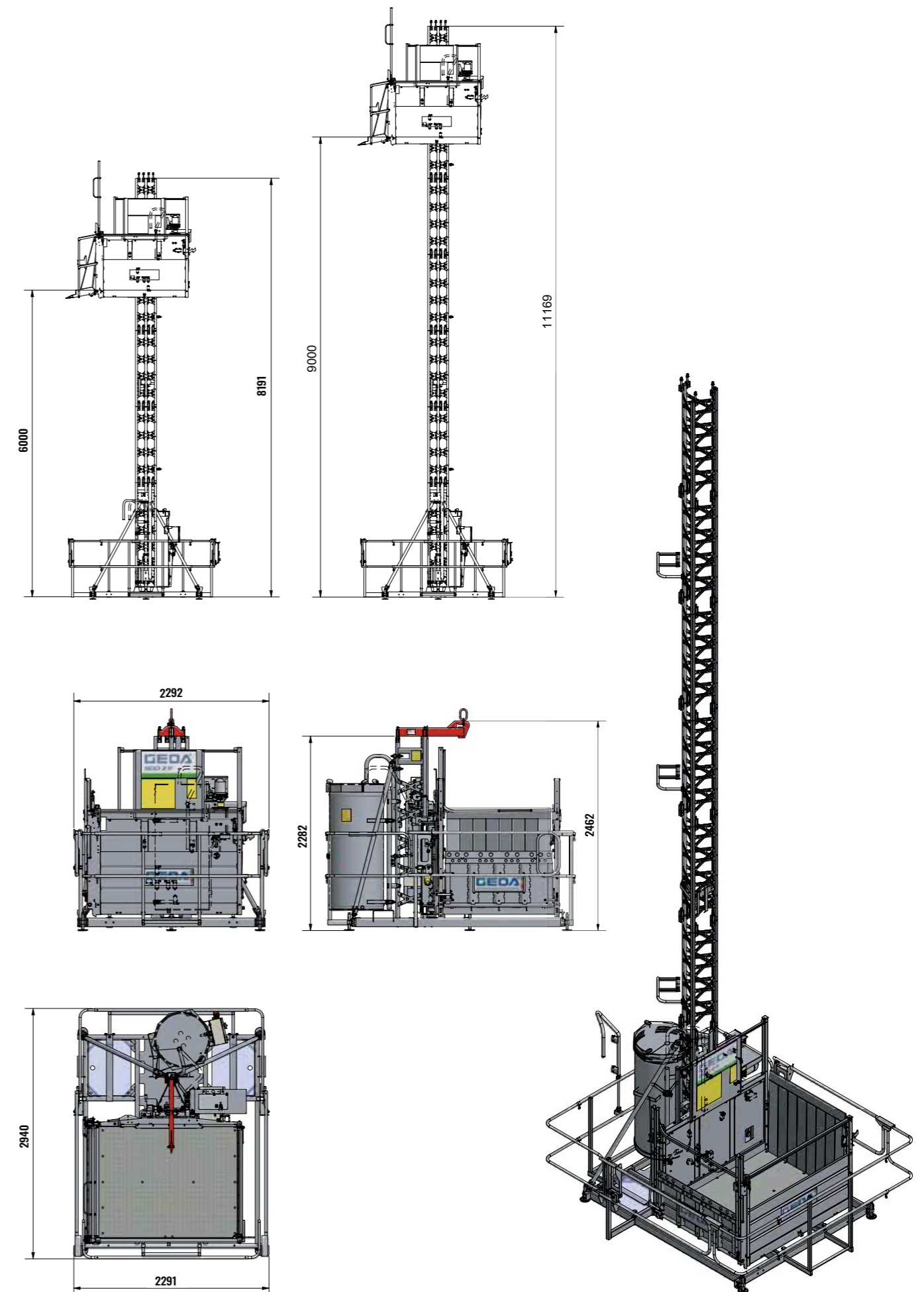



PERSONEN-GOEDERENLIFTEN

Een personen-goederenlift is een veelzijdige lift die bij 123 Machineverhuur beschikbaar is voor verhuur. Deze liften zijn speciaal ontworpen om zowel personen als goederen veilig en efficiënt te vervoeren naar hogere verdiepingen. Met zijn unieke ontwerp biedt deze lift de flexibiliteit om zowel inzetbaar te zijn op bouwlocaties als in andere omgevingen waar personen en goederenvervoer nodig is.

De werking van de personen-goederenliften zijn eenvoudig en betrouwbaar. De liften hebben een ruim platform waarop zowel personen als goederen geplaatst kunnen worden. Dankzij de stevige constructie en de nodige veiligheidsvoorzieningen kunnen mensen comfortabel en zonder risico's naar hogere verdiepingen worden vervoerd.

PERSONEN-GOEDERENLIFT GEEFT EEN VEILIGE EN GECONTROLEERDE LIFTERVARING

Het ontwerp van de personen-goederenliften combineren functionaliteit met veiligheid. De platformen zijn ruim genoeg om verschillende goederen

te kunnen vervoeren, terwijl de veiligheidsmaatregelen, zoals leuning en beveiligingssysteem, zorgen voor veilige en gecontroleerde liftervaringen, zowel voor personen als ladingen.

Of het nu gaat om het verplaatsen van bouwmaterialen op een bouwplaats, het assisteren van personeel bij het betreden van hogere niveaus, of het efficiënt vervoeren van goederen in andere omgevingen, de personen-goederenliften van 123 Machineverhuur bieden veelzijdige oplossingen voor diverse projecten.

Neem contact met ons op voor meer informatie over het huren van deze lift en hoe het kan bijdragen aan het succes van jouw specifieke toepassing.





PERSONEN-GOEDERENLIFT GEDA 500ZZP 500 KG, HEFVERMOGEN

GEDA 500ZZP

Lift voor personen en goederen

De Geda 500ZZP personen - goederenlift is een multifunctionele lift voor het vervoer van maximaal 5 personen en 500 kg, of in alleen goederen 850 kg. De lift heeft een hef/daalsnelheid van 24 m/min. Met een maximale opbouwhoogte van 100 meter is de Geda 500ZZP breed inzetbaar. Het platform biedt een ruime afmeting van 1,60 x 1,40 meter, waardoor het geschikt is voor verschillende transportbehoeften.

Veiligheid voor alles

Deze generatie Geda 500ZZP liften zijn van alle veiligheids voorzien, zowel op de etages als bij het basisstation. Deze lift is zelfs voorzien van een 2,00 meter hoge grondafscherming waardoor deze vanaf de steiger volledig oproepbaar en weg te zenden is vanaf het grondstation op 0 meter. Tevens kan de lift veilig op de begane grond toegankelijk gemaakt worden aan de korte of lange zijde, waardoor de lift op bijna elke locatie ingezet en geplaatst kan worden.

TECHNISCHE SPECIFICATIES

Hefvermogen:	500 / 850 kg
Personen vervoer:	5 personen
Hef en daalsnelheid:	12 / 24 m/ min
Transportafmeting (lxbxh):	2600 x 1850 x 2300 mm
Gewicht basismachine:	±990 kg
Gewicht mastelement:	45 kg
Vrijstaande hoogte:	n.v.t.
Maximale mastlengte verankerd:	100 m
Verankering	
Vereist:	altijd
Eerste verankering op:	2-3 m
Verankeringsafstand:	6 - 8 m
Vrije mast:	3 m boven laatste anker
Laadplateau	
Afmetingen (lxb):	1600 x 1400 mm
Electrische installatie	
Voedingsspanning:	400V
Bouwzekering:	max. 3 x 16 A (Traag)
Type motor:	elektromotor
Max vermogen:	3 KW / 6,1 KW 7,5 / 13,8 A
Aanloopstroom:	max. 60 A

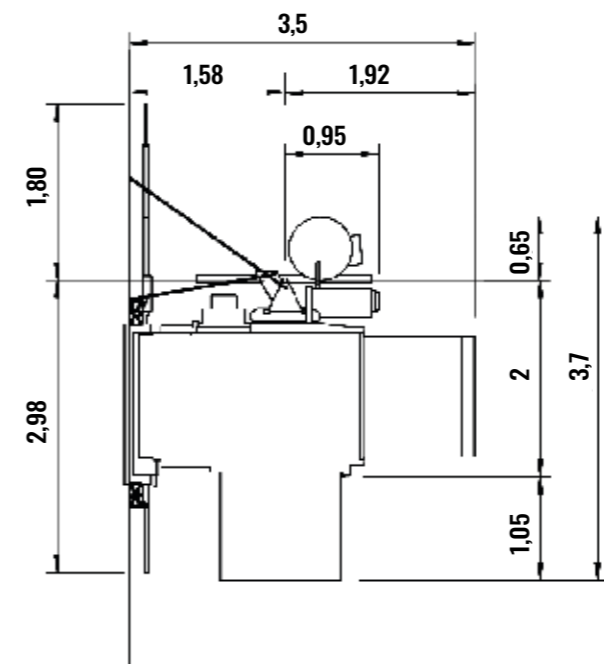

STANDAARD OPSTELLING VOOR EEN WAND

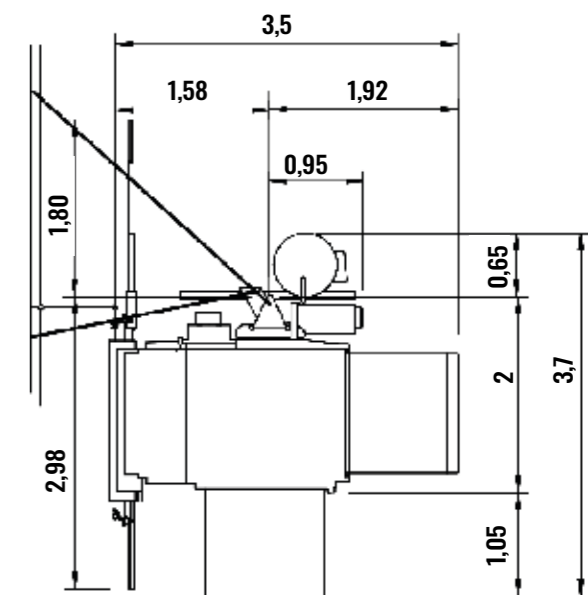

STANDAARD OPSTELLING VOOR EEN STEIGER

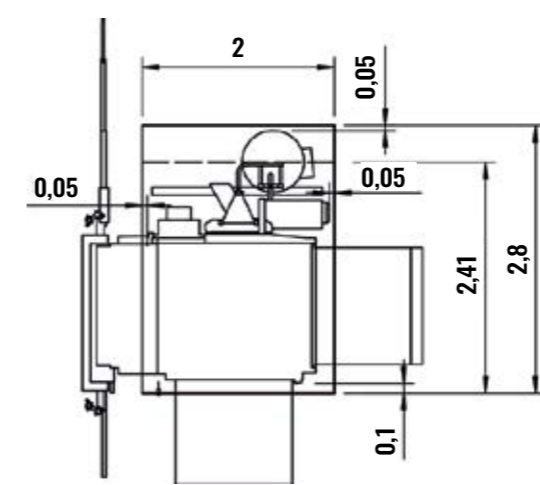

AFMETING IN GOEDEREN BEDRIJF

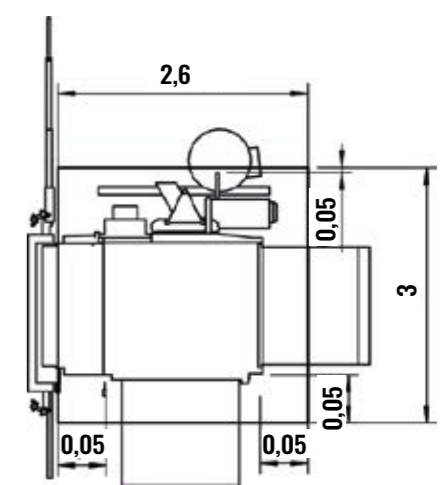

AFMETING IN PERSONEN-GOEDEREN BEDRIJF





PERSONEN-GOEDERENLIFT GEDA 500ZZP-SL 500 KG, HEFVERMOGEN

GEDA 500ZZP-SL

Lift voor personen en goederen

De Geda 500ZZP-SL personen goederenlift is een multifunctionele lift voor het vervoer van maximaal 5 personen/500 kg, of in alleen goederenbedrijf maximaal 850 kg. De lift heeft een hef/daalsnelheid van 24 m/min. Met een maximale opbouwhoogte van 100 meter is de Geda 500ZZP-SL breed inzetbaar.

Veelzijdig in gebruik

Deze generatie Geda 500ZZP-SL liften zijn van alle veiligheids voorzien, zowel op de etages als bij het basisstation. Deze is zelfs voorzien van een 2,00 meter hoge grondafscherming waardoor deze vanaf de steiger volledig oproepbaar en weg te zenden is vanaf het grondstation op 0 meter.

In tegenstelling tot de standaard Geda 500ZZP is deze Geda 500ZZP-SL voorzien van een platform met een afmeting van 3,20 x 1,00 meter wat het transport van lange goederen weer optimaal mogelijk maakt.

Hierdoor is deze uitvoering een welkome aanvulling op diverse renovatieprojecten waarbij o.a. keukens, kozijnen, deuren en dergelijke vervoerd moeten worden.

TECHNISCHE SPECIFICATIES

Hefvermogen:	500 / 850 kg
Personen vervoer:	5 personen
Hef en daalsnelheid:	12 / 24 m/min
Transportafmeting (lxbxh):	3440 x 2400 x 2500 mm
Gewicht basismachine:	±1070 kg
Gewicht mastelement:	45 kg
Vrijstaande hoogte:	n.v.t.
Maximale mastlengte verankerd:	100 m

Verankering

Vereist:	altijd
Eerste verankering op:	2-3 m
Verankeringsafstand:	6 m
Vrije mast:	3 m boven laatste anker

Laadplateau

Afmetingen (lxb):	3200 x 1000 mm
-------------------	----------------

Electrische installatie

Voedingsspanning:	400V
Bouwzekering:	max. 3 x 16 A (Traag)
Type motor:	elektromotor
Max vermogen:	3 / 6,1 kw 7,5 / 13,8 A
Aanloopstroom:	max. 60 A

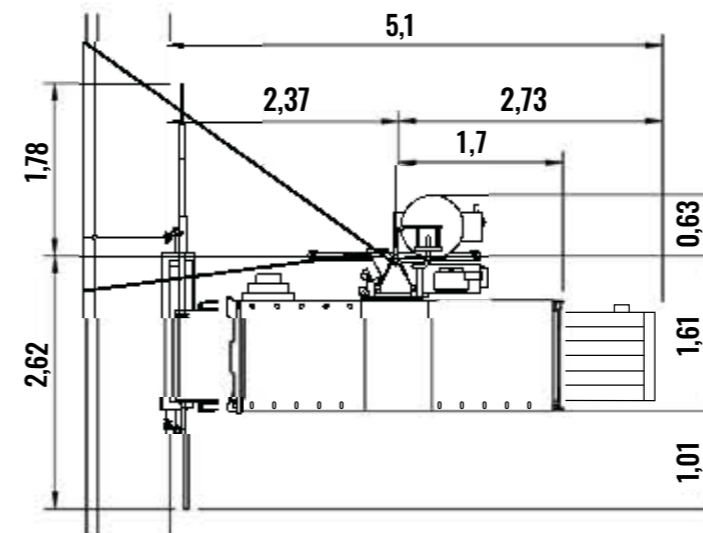

NORMAAL BENODIGDE RUIMTE VOOR STEIGERS

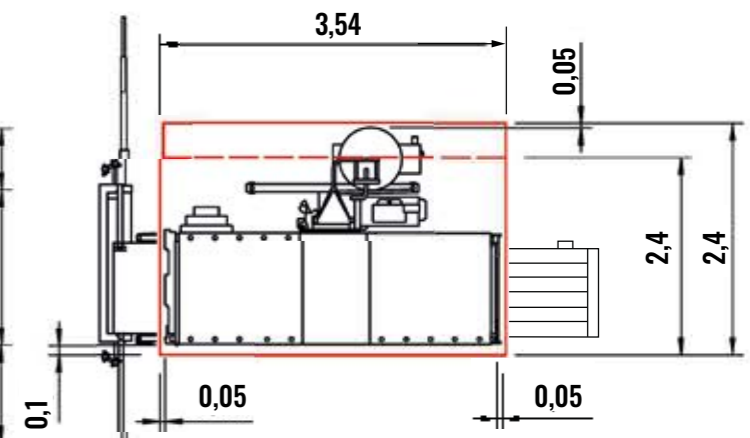

ASMACHINE MET/ZONDER KABELPOT GEEN PERSONENVEROVER

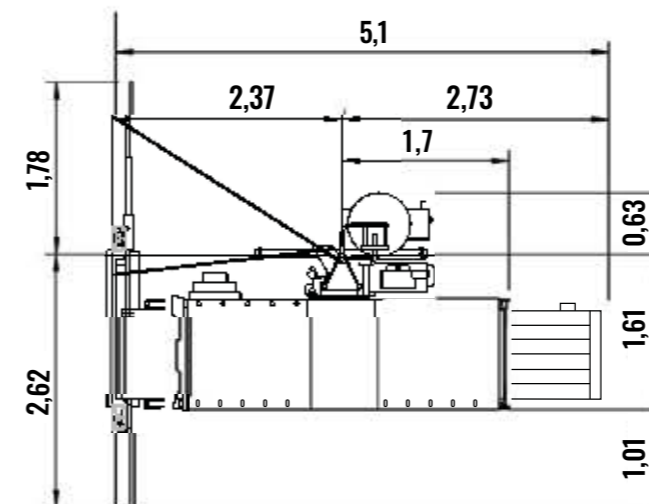

NORMAAL BENODIGDE RUIMTE VOOR MUUR

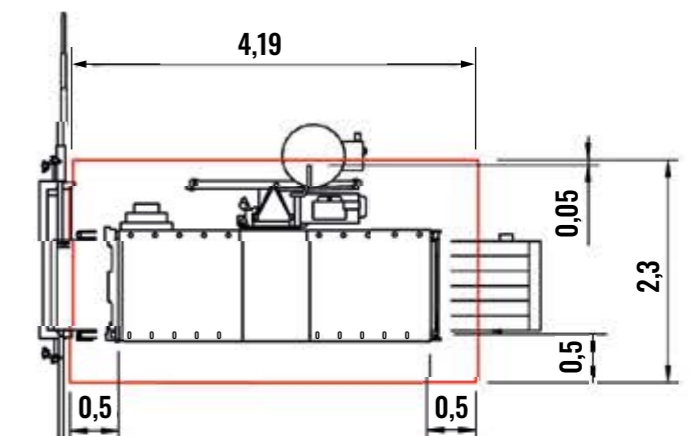

AS-DOORLOPMACHINE (500 MM VANAF RANDEN BINNENPODIUM)



DE TOEGEVOEGDE WAARDE VAN DE INTER-RENT GROEP



De nauwe samenwerking tussen Gencom, Inter-Techno en 123 Machineverhuur binnen de Inter-Rent groep is gericht op logistiek, serviceverlening en innovatie. Door een interactieve aanpak van deze pijlers en het delen van data streven wij naar het bieden van hoogwaardige diensten. Dit stelt ons in staat om klanten op maat te bedienen en te voldoen aan hun specifieke behoeften met efficiëntie en innovatieve oplossingen.



Inter-Techno: Onbetwist de machine specialist

Inter-Techno is gespecialiseerd in de verkoop van hoogwaardige grondverzetmachines en tuin- en parkmachines. Het assortiment omvat kwalitatieve merken van Bobcat en Atlas Weycor, waardoor Inter-Techno zich onderscheidt als een betrouwbare leverancier in de branche. Met een focus op innovatie en technologische vooruitgang, streeft Inter-Techno ernaar om klanten te voorzien van moderne, efficiënte en duurzame oplossingen die voldoen aan de specifieke eisen van diverse projecten. Als onderdeel van de Inter-Rent groep draagt Inter-Techno bij aan het brede scala van gespecialiseerde oplossingen die de groep haar klanten biedt.



Gencom BV: Uw betrouwbare partner voor generatoren, compressoren en lichtmasten

Wij bieden oplossingen op maat met een uitgebreid assortiment producten. Klanttevredenheid staat voorop bij onze professionele en betrouwbare dienstverlening. Vertrouw op onze verantwoordelijkheid voor kwaliteit en onze klantgerichte aanpak. Gencom streeft naar langdurige relaties, gebaseerd op vertrouwen, kwaliteit en service.



123 Machineverhuur: De allround verhuurder

Al meer dan 25 jaar is 123 Machineverhuur actief in het verhuren van machines en materieel voor de bouw, infra, grond-, weg- en waterbouw, industrie en evenementen. Door de centrale ligging van de vestigingen kan 123 Machineverhuur altijd snel een passende machine leveren. Handgereedschappen, generatoren, hoogwerkers, grondverzetmachines, bouwhekken en steigers zijn slechts een kleine greep uit het assortiment. Hierdoor stellen wij klanten in staat om de juiste machines te huren voor hun specifieke behoeften, wat flexibiliteit en kostenefficiëntie bevordert.



SAMEN NAAR EEN HOGER NIVEAU



PROFESSIONELE MACHINEVERHUUR

voor projecten, bouw, infra,
GWW, industrie en evenementen

BEL GRATIS OF APP:
0800 53 53 123



DIRECT OPHALEN?

DRONTEN HOOFDVESTIGING

De Dommel 50, 8253 PL

AMSTERDAM

Van der Madeweg 53N, 1114 AM

APELDOORN

Paramariboweg 46, 7333 PB

BREDA

Grenssteen 21, 4815 PP

EINDHOVEN

Hastelweg 149D, 5652 CJ

EMMELOORD

Distributieweg 5, 8304 BJ

GENEMUIDEN

Schering 41, 8281 JW

HUIZEN

Rokerijweg 26, 1271 AH

IJMUIDEN

Industriestraat 60F, 1976 CT

MEPPEL

Loberingemaat 4, 7942 JD

RAALTE

Tjalkstraat 7, 8102 HG

ROSMALEN

Kloosterstraat 7-9, 5248 NV

TILBURG

Jules Verneweg 123, 5015 BK

ZEVENHUIZEN

Bredeweg 118M, 2761 KB

ZWOLLE

Loggerweg 5, 8042 PG

☎ 088 - 00 78 123

✉ liften@123machineverhuur.nl



- › Alle kennis in huis en persoonlijk advies
- › Premium kwaliteit materieel
- › Jonge, uitgebreide vloot van onderhouden topmerken
- › Duurzaam
- › Alles, zodat het werk verder kan
- › Direct hulp
- › Geen investeringen vooraf
- › Maximale flexibiliteit