



**PERSONEN-GOEDERENLIFT GEDA 500ZZP-SL 500 KG, HEFVERMOGEN**

**GEDA 500ZZP-SL**

**Lift voor personen en goederen**

De Geda 500ZZP-SL personen goederenlift is een multifunctionele lift voor het vervoer van maximaal 5 personen/500 kg, of in alleen goederenbedrijf maximaal 850 kg. De lift heeft een hef/daalsnelheid van 24 m/min. Met een maximale opbouwhoogte van 100 meter is de Geda 500ZZP-SL breed inzetbaar.

**Veelzijdig in gebruik**

Deze generatie Geda 500ZZP-SL liften zijn van alle veiligheids voorzien, zowel op de etages als bij het basisstation. Deze is zelfs voorzien van een 2,00 meter hoge grondafscherming waardoor deze vanaf de steiger volledig oproepbaar en weg te zenden is vanaf het grondstation op 0 meter.

In tegenstelling tot de standaard Geda 500ZZP is deze Geda 500ZZP-SL voorzien van een platform met een afmeting van 3,20 x 1,00 meter wat het transport van lange goederen weer optimaal mogelijk maakt.

Hierdoor is deze uitvoering een welkome aanvulling op diverse renovatieprojecten waarbij o.a. keukens, kozijnen, deuren en dergelijke vervoerd moeten worden.

**TECHNISCHE SPECIFICATIES**

Hefvermogen:	500 / 850 kg
Personen vervoer:	5 personen
Hef en daalsnelheid:	12 / 24 m/min
Transportafmeting (lxbxh):	3440 x 2400 x 2500 mm
Gewicht basismachine:	±1070 kg
Gewicht mastelement:	45 kg
Vrijstaande hoogte:	n.v.t.
Maximale mastlengte verankerd:	100 m

**Verankering**

Vereist:	altijd
Eerste verankering op:	2-3 m
Verankeringsafstand:	6 m
Vrije mast:	3 m boven laatste anker

**Laadplateau**

Afmetingen (lxb):	3200 x 1000 mm
-------------------	----------------

**Electrische installatie**

Voedingsspanning:	400V
Bouwzekering:	max. 3 x 16 A (Traag)
Type motor:	elektromotor
Max vermogen:	3 / 6,1 kw 7,5 / 13,8 A
Aanloopstroom:	max. 60 A

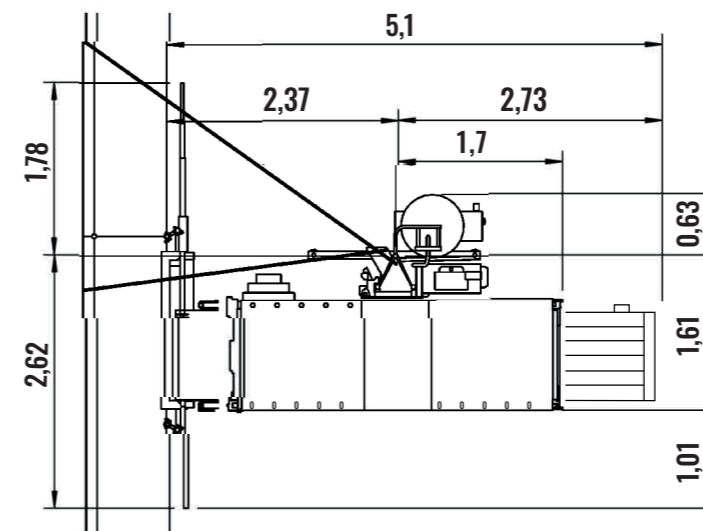

**NORMAAL BENODIGDE RUIMTE VOOR STEIGERS**

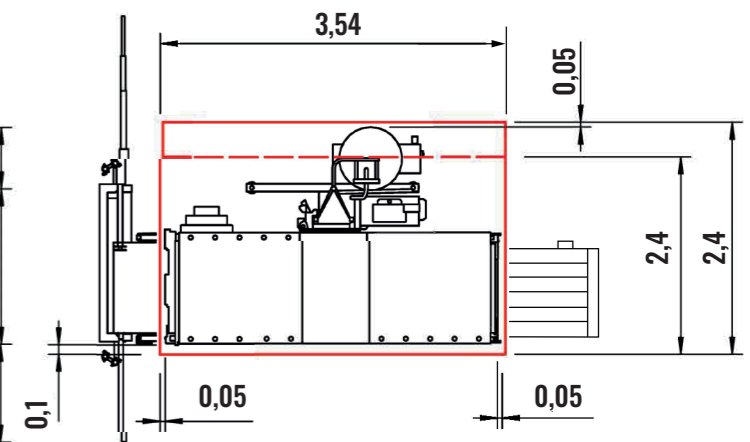

**ASMACHINE MET/ZONDER KABELPOT GEEN PERSONENVEROVER**

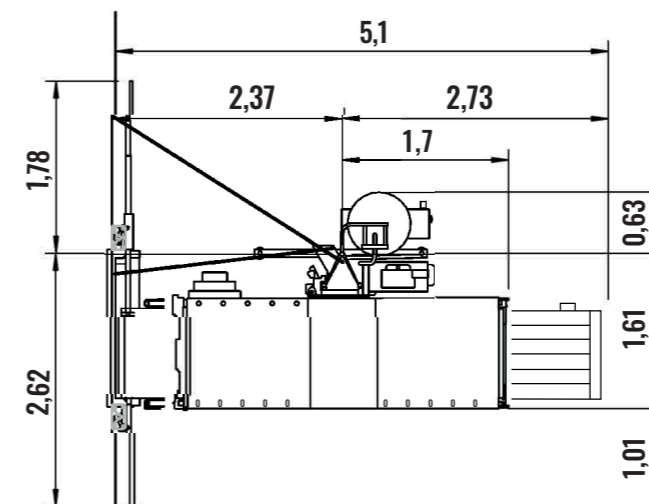

**NORMAAL BENODIGDE RUIMTE VOOR MUUR**

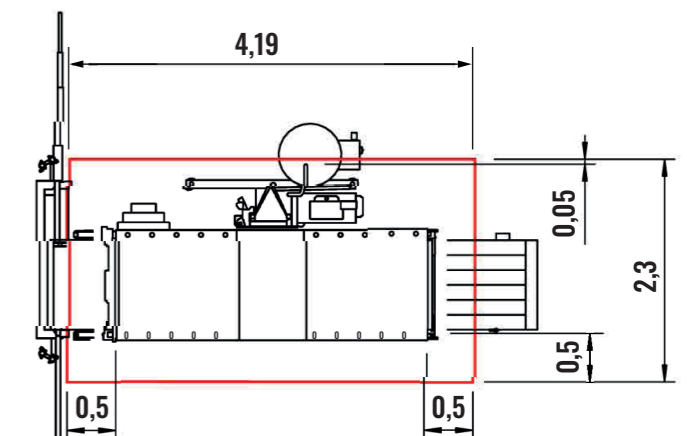

**AS-DOORLOPMACHINE (500 MM VANAF RANDEN BINNENPODIUM)**

