



Power of Aluminium

**Theo25**



25 meter werkhoogte

19 meter reikwijdte

Eindloos draaibaar

Eenvoudige bediening

[all-up.nl](http://all-up.nl)

# Theo25

Alu-Power by  **Klaas**

De flexibele en hoogwaardige autohoogwerker profiteert van onze jarenlange ervaring en ontwikkeling van de mobiele kranen met een aluminium mast en hoogwerkerfunctie.

Dankzij de eenvoudige handhaving van deze uitgekende techniek is de Theo 25 snel en probleemloos met de moderne korfbediening op en af te bouwen.



## Bediening

- Hoogwaardige bediening ergonomisch ontwikkeld, en optimaal afgestemd op de wensen van de gebruiker.
- eenvoudige bediening dankzij het overzichtelijke display voor alle hoogwerkerfuncties.
- Fijnevoelige besturing voor het precies aansturen van de korf.
- Groot, informatief kleurendisplay met een overzichtelijk visualisering van alle functies.
- met geïntegreerd kunststof afdekking

De onderhoudsvrije kabeltechniek maakt het mogelijk om te telescoperen onder last zodat ook de meest moeilijk toegankelijk plekken probleemloos bereikt kunnen worden.

Met een hoogte van 25 meter en een reikwijdte van meer dan 19 meter, is deze allrounder zeer geschikt voor o.a de schoonmaakbranche, verhuur, dakdekkers en hoveniers. De Iveco Daily voldoet aan de strengste Euro 6 norm en is daardoor op alle plekken inzetbaar.

De Theo 25 heeft de City afstempeling, waardoor de stempels niet hoeven te worden uitgeschoven, maar direct kunnen

worden afgestempeld, en daardoor binnen het voertuig blijven. desondanks wordt de maximale reikwijdte naar achteren toch gehaald.



## Klaas Maststelsysteem

- De mast is eindloos draaibaar
- Hoge sterkte door speciale aluminium legering
- Geen sterkte verlies door samensmelten van het materiaal bij geringe temperatuur, door de revolutionaire RRS techniek is de verbinding net zo sterk als het originele materiaal.
- Gepantendeerde Klaas kabeltechniek zorgt ervoor dat de mast gelijkmatig en veilig in en uitschuift.
- Onderhoudsvrije en veilige kabeltechniek
- Kompleet dichte mast waardoor geen voorwerpen in de mast kunnen komen.



## Hoogwerkerkorf

- in en uitstap aan zowel de voor en achterkant met zelfsluitende deur.
- De korf is proportioneel 90 graden draaibaar naar beide zijden.
- 230Volt aansluiting
- Goedgekeurde aansluitingen voor het veiligheids-harnas.



## Afstempeling

- Volhydraulische HV-Afstempeling met geavanceerde ASC stempelbewaking zorgt voor veilig afstempelen in verschillende opbouw situaties.
- Door het variabel stempelen kan op de meest moeilijke plaatsen gewerkt worden.
- Maximaal gebruikersgemak dankzij permanente bewaking van de veiligheidsfuncties.
- Geïntegreerde hydrauliekleidingen binnen in de stempelbalken, daardoor optimale bescherming door vallende delen.
- City afstempeling voor opbouw in nauwe ruimtes.

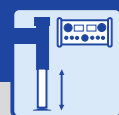

## Automatische op en afbouw

- Zeer eenvoudige op en afbouw van de hoogwerker met de afstandsbediening
- Variabel af te stempelen
- Constante bewaking van iedere stempel op voldoende bodemdruk
- Optimale nivellering van iedere stempel ook op oneffen ondergrond
- De actuele stempeldruk is zichtbaar op het display van de afstandsbediening



## Besturingssysteem

- Hoogstmoderne, veilige SPS-besturing volgens DIN EN 280
- CAN-BUS besturing voor fijnevoelig en nauwkeurig werken
- Met de optionele bediening kan de hoogwerker ook beneden probleemloos worden bediend
- Alle belangrijke functies kunnen optioneel met een tweede afstandsbediening per kabel bediend worden.
- vrij selecteerbare instellingen van het draaibereik, reikwijdte en hoogte



## Aandrijving

- Aandrijving middels sterke PTO op de auto
- Dankzij moderne technieken en de daarbij horende elektrische componenten is het mogelijk om langere tijd in stilstand te werken, de motor start probleemloos.
- Electronische brandstof indicator op het LCD Display.



## Kabeltechniek

- De gepantendeerde kabeltechniek zorgt ervoor dat de mast snel en soepel in en uitschuift.
- Het geringe eigengewicht van de kabels komt ten goede aan de reikwijdte en prestaties van de Theo.
- De kabeltechniek is onderhoudsarm en zeer goed toegankelijk.
- Grote mate van veiligheid door dubbele kabels.



## Afwerking

- Kompleet afgewerkt met geëloxeerd aluminium, voor een hoogwaardige afwerking
- Afsluitbare deuren voor toegang tot diverse componenten.

## Euro6-Norm

- Iveco Daily 35S14 met moderne Euro 6D motor
- Toegang in de mileuzones mogelijk



# Theo25

## Uitvoering



Klaas Maststelsel

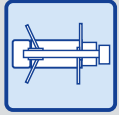

V-Afstempeling

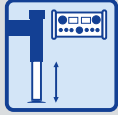

Automatische opbouw

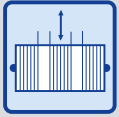

Telescooptechniek



Energieketting



Hoogwerkerkorf



SPS besturing



Aandrijving



Afwerking



Korfbediening



Eindloos draaibaar



Tweede bediening van onderen

## Technische informatie

Werkhoogte	25,00 m
Max reikwijdte naar achteren (100 kg)	19,30 m
Max. zijdelingse reikwijdte (100 kg)	17,00 m
Zwenkbereik	eindloos draaibaar
Draaibereik korf	180°
Korfbelasting	250 kg
Afmetingen korf	1,40 m x 0,70 m
Stempelbreedte (min.)	2,20 m
Stempelbreedte (max.)	voor 4,50 m achter 4,25 m
Doorrijhoogte	ca. 3,00 m
Totaalgewicht* (min.)	3,5 t

\*Afhankelijk van auto en uitvoering

## Werkdiagram

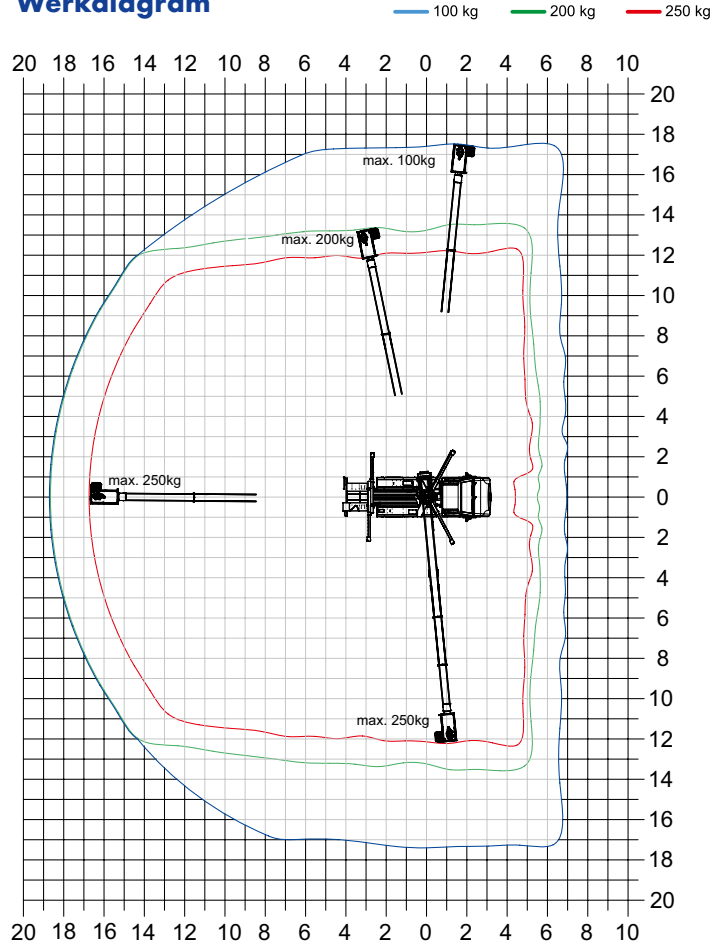

Reikwijdte naar achteren

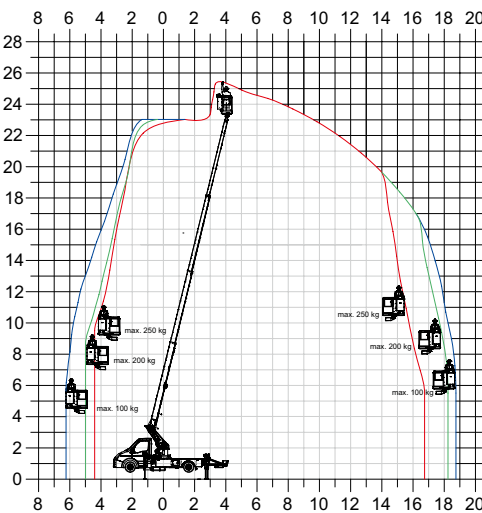

Zijdelingse reikwijdte

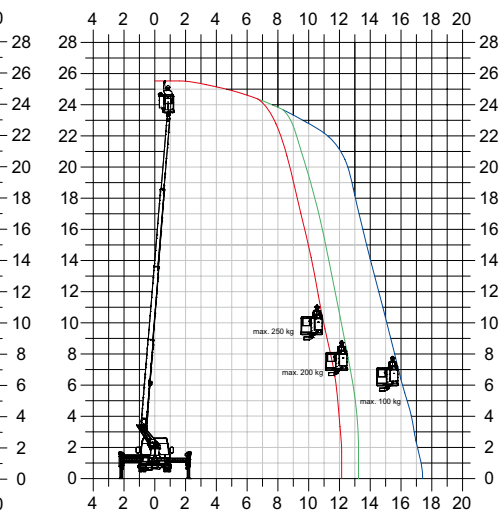

Onder voorbehoud van technische wijzigingen. Alle afmetingen en gewichten kunnen licht afwijken. Veranderingen aan bediening en werking blijven voorbehouden. Deze gegevens gelden enkel op moment van drukwerk.

Stand: 05/2023