



Bobcat®

E80

Compacte graafmachines



Standaardkenmerken

Dozerblad van 2300 mm	Consoles met regelbare verplaatsing vooruit/achteruit
Stalen rupskettingen van 450 mm	Lashoudklep giek
Bewaking motor en hydrauliek met uitschakelfunctie	Kabelboom voor zwaailicht
Handbediende hulphydrauliekfunctie	Volledig afstelbare airco
Controle stand console	Waarschuwingsinstrument overbelasting
Bediening hydraulische joysticks	Zonneklep
Tweesnellingen-rijversnelling	Linker achteruitkijkspiegel
Opslagcompartiment	Elektrische brandstofpomp
Claxon	Automatisch stationair toerental
Drie werklichten	Tweede hydraulische hulpleiding (leidingen rotatie)
Veiligheidsgordel	Garantie: 12 maanden, 2000 uren
Regelbare stoel met vering met hoge rugsteun en lendesteun	

Gewicht

Bedrijfgewicht met cabine	8380kg
Bijkomend gewicht voor lange lepelsteel	58 kg
Reductie voor rubberen rupskettingen	50 kg

Motor

Merk / Model	Yanmar / 4TNV98-ZWDB8
Brandstof / Koeling	Diesel / Vloeistof
Boring / Slag	98 mm / 110 mm
Maximaal vermogen bij 2000 tpm (DIN 6271)	40,4 kW
Maximumkoppel bij 1300 tpm	227-248 Nm
Aantal cilinders	4
Cilinderinhoud	3,3 l

Prestaties

Uitbrekkraft met de standaard lepelsteel	40900 N
Uitbrekkraft met de lange lepelsteel	34100 N
Uitbrekkraft met bakcilinder	54600 N
Trekkracht trekstang	— N
Rijsnelheid laag	2,9 km/h
Rijsnelheid hoog	4,6 km/h
Maximale graafdiepte, standaard lepelsteel	4150 mm
Maximale graafdiepte, lange lepelsteel	4675 mm

Hydraulisch systeem

Pomptype	Eén door motor aangedreven axiale tandemzuigerpomp en één door motor aangedreven tandwielpomp
Zuigerpompcapaciteit	144 l/min
Tandwielpompcapaciteit	22 l/min
Debiet hulphydrauliek	120 l/min
Ontlastingsysteemdruk voor betrokken en rijwerk schakelingen	280 Bar

Inhoud vloeistoffen

Koelsysteem	4,2 l
Motorolie en oliefilter	11,6 l
Brandstoftank	110,0 l
Hydraulisch reservoir	87,0 l
Hydraulisch systeem met bak en lepelsteencilinder ingetrokken, bak op de grond en dozerblad naar beneden	127 l

Bedieningselementen

Besturing	Richting en snelheid bediend door twee hendels of twee pedalen.
Hulphydrauliek	Elektronische schakelaar op de rechterjoystick en pedaal aan de rechterkant.
Tweede hulphydrauliek	Twee elektronische schakelaars op de linkerjoystick

Zwensysteem

Giek verstelhoek links	70°
Giek verstelhoek rechts	55°
Zwensnelheid	9,6 tpm

Tractie

Breedte rupsketting	450 mm
Klimvermogen	25°

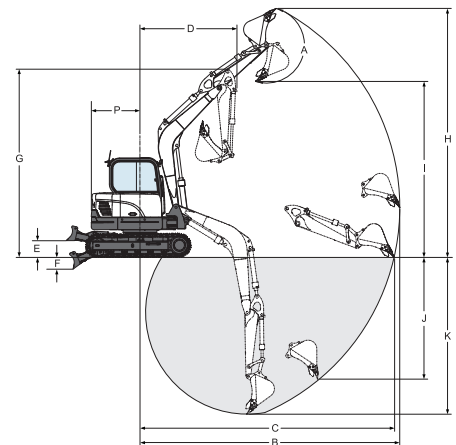
Werkbereik

(A)	—°	(E)	— mm	(I)	5085 mm
(B)	7480 mm	(F)	— mm	(J)	4720 mm
(C)	6965 mm	(G)	— mm	(K)	3730 mm
(D)	7295 mm	(H)	— mm	(L)	3220 mm
(E)	6765 mm	(I)	7070 mm	(M)	4675 mm
(F)	2700 mm	(J)	6715 mm	(N)	4150 mm
(G)	2500 mm	(K)	— mm	(O)	— mm

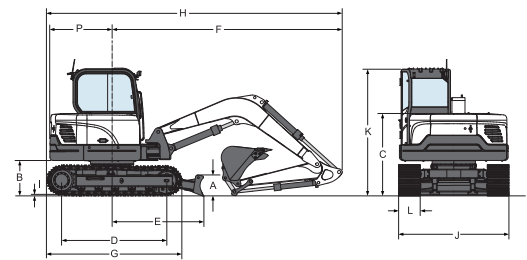
Afmetingen

(A)	440 mm	(G)	2823 mm	(M)	— mm
(B)	737 mm	(H)	— mm	(N)	— mm
(C)	1715 mm	(I)	6167 mm	(O)	2700 mm
(D)	2200 mm	(J)	— mm	(P)	2500 mm
(E)	1912 mm	(K)	2300 mm	(Q)	1298 mm
(F)	— mm	(L)	2638 mm	(R)	— mm
(G)	4797 mm	(M)	450 mm		

Opties

Rubberen rupskettingen	Lange arm
Derde hydraulische hulpleiding (leidingen grijper)	

Aanbouwdelen

Grondboor	Hydraulische breekhamer
Graafbak	Hydraulische klem
Sleuvengraafbak	Kantelbak

