

## Gewicht

|   |         |
|---|---------|
| Bedrijfsgewicht                         | 5930 kg |
| Bijkomend gewicht voor lange lepelsteel | 23 kg   |

## Motor

|                                    |                      |
|------------------------------------|----------------------|
| Merk / Model                       | Bobcat / D24         |
| Brandstof                          | Diesel               |
| Aantal cilinders                   | 4                    |
| Cilinderinhoud                     | 2392 cm <sup>3</sup> |
| Maximaal nettovermogen (ISO 14396) | 42.5 kW              |
| Maximaal nettokoppel (ISO 14396)   | 204.0 Nm             |

## Hydraulisch systeem

|  |  |
|--|--|
| Pomptype                                 | Een door motor aangedreven axiale tandemzuigerpomp en twee door motor aangedreven tandwielpompen |
| Pompvermogen                             | 180.30 L/min   |
| Debiet hulphydrauliek                    | 52.50 L/min  |
| Ontlastingsysteemdruk voor hulpcircuut 3 | 226.00 bar   |
| Ontlastingsysteemdruk voor hulpcircuut 2 | 235.00 bar   |

## Prestaties

|  |           |
|--|-----------|
| Uitbreekkraft met de lepelsteel (ISO 6015)       | 27459 N   |
| Uitbreekkraft met de lange lepelsteel (ISO 6015) | 24517 N   |
| Uitbreekkraft met bakcilinder (ISO 6015)         | 41188 N   |
| Trekkraft  | 32362 N   |
| Rijsnelheid laag                                 | 10.0 km/h |
| Rijsnelheid hoog                                 | 30.0 km/h |

## Zwenksysteem

|                         |         |
|-------------------------|---------|
| Giek verstelhoek links  | 80°     |
| Giek verstelhoek rechts | 50°     |
| Zwenksnelheid           | 9.4 RPM |

## Inhoud vloeistoffen

|                         |          |
|-------------------------|----------|
| Koelsysteem             | 11.20 L  |
| Motorolie en oliefilter | 9.20 L   |
| Brandstoftank           | 118.00 L |
| Hydraulisch reservoir   | 95.00 L  |
| Hydraulisch systeem     | 148.00 L |

## Milieuvriendelijk karakter

|   |                       |
|---|-----------------------|
| Geluidsniveau LpA (EU-richtlijn 2006/42/EG) | 75 dB(A)              |
| Geluidsniveau LWA (EU-richtlijn 2000/14/EG) | 98 dB(A)              |
| Lichaamsvibratie (ISO 2631-1)               | 0.56 ms <sup>-2</sup> |
| Hand-armvibratie (ISO 5349-1)               | 0.54 ms <sup>-2</sup> |

## Standaardkenmerken

|   |   |
|---|---|
| Lasthoudklep giek en arm                              | Werkklampen   |
| Veiligheidsklep dozerblad                             | Oprolbare veiligheidsgordel                                   |
| Volledig afstelbare airco                             | TOPS/ROPS-cabine <sup>1</sup>                                 |
| Verwarmde verende stoel met hoge rugsteun             | Kabelboom voor zwaailicht                                     |
| Consoles met regelbare verplaatsing vooruit/achteruit | Waarschuwinginstrument overbelasting                          |
| Stuurkolom met instelbare hoek                        | Antiverblindingscherm   |
| Tweede hydraulische hulpleiding (leidingen rotatie)   | Achteruitkijkspiegels - twee links en één rechts              |
| Handbediende hulphydrauliekfunctie                    | Elektrische brandstofpomp                                     |
| Controle stand console                                | Automatisch stationair toerental                              |
| Bediening hydraulische joysticks                      | Garantie: 24 maanden, 2000 uren (wat het eerst wordt bereikt) |
| Twee (rij)versnellingen                               | Deluxe-scherm van 7 inch                                      |
| Vergrendelbare opbergruimte                           | Hydraulische koppelingleidingen                               |
| Claxon  |   |

1. Tip Over Protective Structure (TOPS) (bescherming tegen omvallen) – voldoet aan de eisen van ISO 12117

## Werkbereik

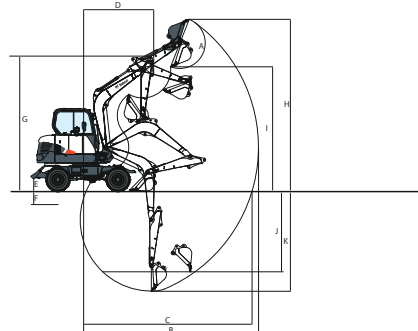

|     |           |     |           |
|-----|-----------|-----|-----------|
| (A) | 180°      | (G) | 4686.0 mm |
| (B) | 6108.0 mm | (H) | 5976.0 mm |
| (C) | 6400.0 mm | (I) | 6170.0 mm |
| (D) | 5888.0 mm | (J) | 4324.0 mm |
| (E) | 6190.0 mm | (K) | 4510.0 mm |
| (F) | 2448.0 mm | (L) | 2805.0 mm |
| (G) | 2464.0 mm | (M) | 3115.0 mm |
| (H) | 421.0 mm  | (N) | 3495.0 mm |
| (I) | 202.0 mm  | (O) | 3795.0 mm |

## Afmetingen

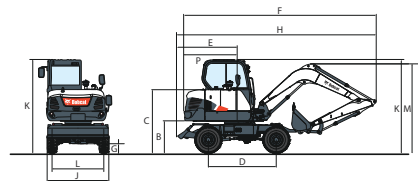

|     |           |     |           |
|-----|-----------|-----|-----------|
| (A) | 500.0 mm  | (J) | 1920.0 mm |
| (B) | 980.0 mm  | (K) | 2290.0 mm |
| (C) | 1935.0 mm | (L) | 2950.0 mm |
| (D) | 2100.0 mm | (M) | 1600.0 mm |
| (E) | 1678.0 mm | (N) | 1980.0 mm |
| (F) | 4260.0 mm | (O) | 1650.0 mm |
| (G) | 6120.0 mm |     |           |

## Opties

|   |  |
|---|--|
| Lange lepelsteel                                    | Derde hydraulische hulpleiding (leidingen grijper) |
| Dubbel gemonteerde banden met dozerblad van 2290 mm |  |